



Tarif VMC double flux

2025



Tarif en vigueur téléchargeable

Résidentiel – Collectif – Tertiaire

always the best climate

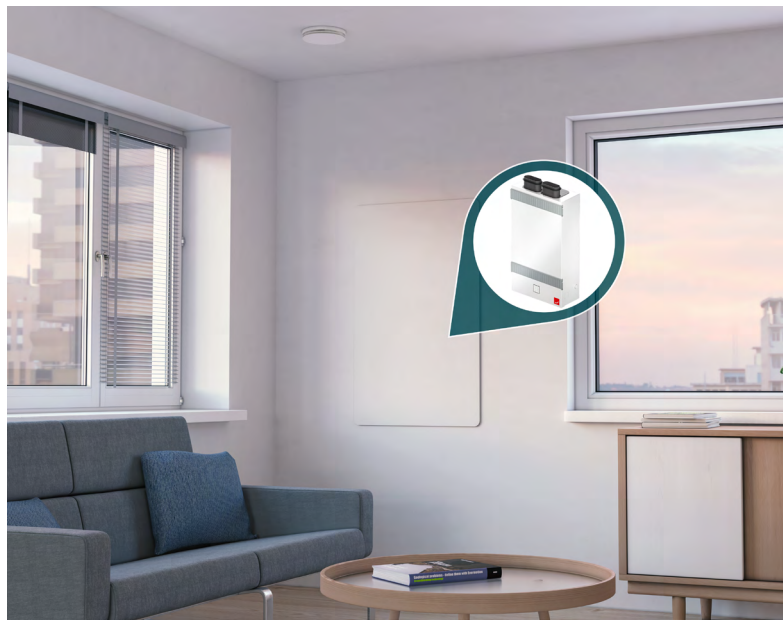

Des solutions pour tous les projets

Pour les constructions neuves comme la rénovation

Les évolutions récentes de la réglementation (RE2020) ont conduit à rendre les bâtiments neufs plus isolés et donc plus étanches. Cette problématique concerne également les projets de rénovation dans lesquels une isolation renforcée peut entraîner une accumulation d'humidité et de polluants si la ventilation n'est pas prise en compte dès le début du projet.

Il devient alors nécessaire d'assurer un renouvellement et une filtration continus de l'air afin de préserver le confort et la santé des occupants, ainsi que la pérennité du bâti.

En assurant ces fonctions, la VMC double flux évite les problèmes de moisissures et d'allergies, tout en préservant le bâtiment. Elle contribue à la performance énergétique grâce au principe de récupération de chaleur en hiver et de fraîcheur en été.



Pour les logements individuels, collectifs ou les bâtiments tertiaires



Les gammes de VMC double flux Zehnder sont conçues pour s'intégrer à divers types de bâtiments (logements individuels, collectifs ou tertiaires).

La variété des solutions techniques proposées permet de répondre à différentes configurations de chantiers en s'ajustant aux exigences et à l'architecture de ses espaces.

Des performances certifiées

Nous élaborons et fabriquons nos unités de ventilation au sein de nos propres centres de développement et usines situés en Europe (Angleterre, Pays-Bas, Allemagne et France). Nous maîtrisons ainsi la qualité de notre production.



Depuis de nombreuses années, nous sommes engagés dans une démarche volontaire de certification de nos unités de ventilation, par des organismes indépendants comme le PassivHaus Institut ou Eurovent Certita.

Nos systèmes sont donc soumis à des tests stricts pour évaluer leurs performances en termes d'efficacité énergétique et de filtration de l'air dans diverses conditions climatiques.

consommation électrique, une étanchéité à l'air optimale, une filtration efficace et un niveau sonore confortable pour les occupants.

Par exemple pour obtenir la certification du PassivHaus Institut, nos unités doivent démontrer une récupération de chaleur minimale d'au moins 75%, une faible

Ces certifications permettent de garantir que nos machines de ventilation répondent à des standards élevés de performance, de qualité et de sécurité.

Le label énergétique vient confirmer nos exigences élevées en termes de performance :

Classe CES	CES en kWh/m²·a
(performance la plus élevée)	CES < - 42
A	- 42 ≤ CES < - 34
B	- 34 ≤ CES < - 26
C	- 26 ≤ CES < - 23
D	- 23 ≤ CES < - 20
E	- 20 ≤ CES < - 10
F (performance la plus faible)	- 10 ≤ CES < 0
G	0 ≤ CES

Une CES de 0 représente une aération par la fenêtre et une CES de - 42 représente une économie d'énergie primaire de 42 kWh/m²·a.

Valeur de référence pour une « Consommation énergétique spécifique » (CES) : puissance absorbée chaque année diminuée de l'économie d'énergie annuelle

Toutes les unités de ventilation double flux Zehnder sont classées **A ou A +**



Centre de développement et de production de Zwolle (Pays-Bas)





Tests des performances acoustiques de l'unité Zehnder ComfoAir Q

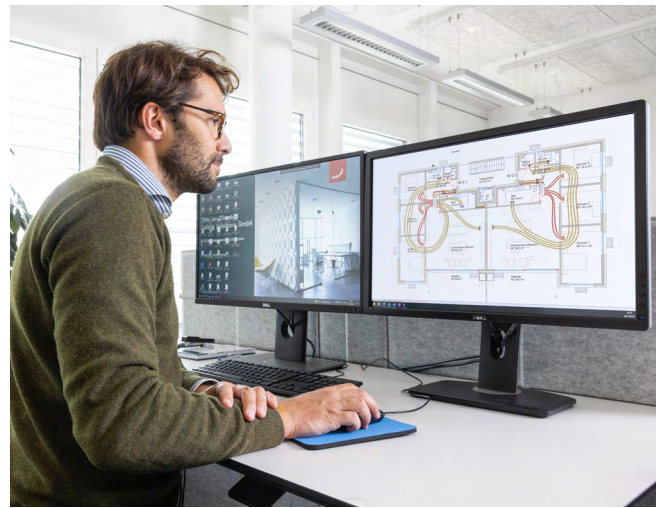

Une équipe d'experts, à vos côtés

Accompagnement technique et commercial



 Nos services technique et commercial vous accompagnent de manière personnalisée pour répondre aux mieux à vos besoins, selon la nature de votre projet.

- Détermination des débits d'air, sélection des appareils adaptés, élaboration de l'offre
- Réalisation des plans de principe : cheminement des réseaux de distribution d'air, implantation de l'unité de ventilation et des bouches de ventilation (hors plan d'exécution)
- Respect des prescriptions et réglementation
- Prestation possible d'accompagnement sur le chantier pendant la durée de votre projet
- Assistance par notre service technique intégré (équilibrage de l'installation dans le cadre de la mise en service, assistance technique)

Pour découvrir tous les services : voir p.104

Des services en ligne pour faciliter le quotidien

Retrouvez toutes les informations relatives à notre offre sur zehnder.fr :

- Des informations générales (bénéfices, réglementations...)
- Présentation de l'offre et des services
- Brochures commerciales et techniques en consultation et téléchargement.
- Fichiers BIM téléchargeables
- Accès à la boutique de vente en ligne des filtres



ZOOM SUR : Votre portail client pour vos demandes d'assistance

CRÉER VOTRE COMPTE EN QUELQUES CLICS

Accès depuis la rubrique « Assistance » du site Zehnder.fr depuis votre ordinateur ou votre mobile.

Vous serez identifié automatiquement lors de vos prochaines connexions.

UN SEUL ESPACE POUR TOUS LES SERVICES

Demande d'assistance / SAV et questions techniques

HISTORIQUE ET SUIVI DES DEMANDES

Toutes vos demandes sont regroupées dans un même espace. Vous êtes informés en temps réel du statut de vos demandes

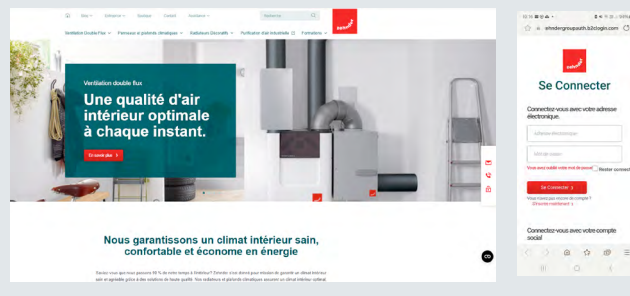

Un centre de formation agréé à votre service

Véritable lieu d'échanges, le Campus Zehnder (Evry, 91), met à votre disposition un espace de 500 m² dédié à la formation avec des experts pour répondre à toutes vos questions.

- Un accueil personnalisé et convivial
- Un atelier pour pratiquer en situation réelle
- Des formateurs à votre écoute
- Des formations programmées ou à la carte pour répondre aux mieux à vos besoins.
- Le Centre de formation peut se déplacer pour vous apporter l'expertise directement là où vous en avez besoin.
- Pour visionner les formations et webinars en replay (inscription gratuite) : campus-replay.com

Agréé pour la formation continue (N° 11 91 06800691)
Certifié Qualiopi
Accessibilité aux personnes en situation de handicap

En savoir plus :
www.lecampuszehnder.fr



Nous contacter

Service aux professionnels :

0810 00 71 70

Pour vos commandes :

- zehnder.ventilation@zehnder.zendesk.com

Pour vos devis

- Projets résidentiel : devis.ventilation@zehnder.fr
- Projets collectif et tertiaire : devisventilation.tertiairecollectif@zehnder.fr

Pour la formation

- 01 69 36 15 59
- Campuszehnder.fr@zehndergroup.com

Le choix de la sérénité pour vos clients

Mise en service de l'installation (équilibrage)

Une fois le chantier terminé, dans le cas d'un système complet Zehnder (machine et distribution d'air), un technicien Zehnder ou un partenaire agréé, peut intervenir afin de :



- Paramétrer l'appareil de ventilation double flux Zehnder
- Faire les mesures et les réglages des débits d'air sur chaque bouche de ventilation afin d'assurer le bon fonctionnement de l'installation
- Transmettre et rappeler les informations relatives à la maintenance du système.

Voir modalités et tarification en p.104

Entretien et maintenance

La maintenance de l'installation consiste en un contrôle annuel par un professionnel du bon fonctionnement de l'unité (voir les possibilités de contrats de maintenance sur zehnder.fr).

Pour assurer le bon fonctionnement de l'unité, le particulier devra changer les filtres tous les 6 mois environ.

En effet à force de piéger les particules, les filtres se colmatent progressivement, augmentant ainsi leurs résistances au passage de l'air et deviennent moins efficaces.



► **Pour commander les filtres Zehnder, il suffit de se connecter à la boutique en ligne directement accessible depuis zehnder.fr**

Extension de garantie + 3 ans*

Nous proposons une extension de garantie de 3 ans supplémentaires (sur les pièces, hors main d'œuvre) afin de remercier les clients qui auront fait le choix de la qualité Zehnder en faisant l'acquisition de l'offre complète d'un système de ventilation haute performance de la marque.

Extension de Garantie*
 **3 ans**
 Offre Système Zehnder

Comment bénéficier de cette extension de garantie ?

Cette extension de garantie s'applique si l'installation est :

- Constituée du système complet Zehnder (centrale de ventilation + réseau de distribution d'air) dans un logement individuel
- Installée suivant les préconisations établies par Zehnder
- Mise en service (équilibrage) par un technicien Zehnder ou un installateur agréé par Zehnder

Le procès-verbal de mise en service déclenchera automatiquement cette garantie additionnelle, sans autre démarche, ni frais supplémentaire.

Quels sont les produits concernés ?

Les appareils de ventilation avec récupération de chaleur centralisés :

- Zehnder ComfoAir 180 / 200 / 350
- Zehnder ComfoAir Q 350 / 450 / 600
- Zehnder ComfoAir Flex 350
- Paul Climos, Paul Focus

Le réseau de distribution d'air :

- Silencieux
- Zehnder ComfoPipe Plus / ComfoPipe Compact
- ComfoTube / ComfoFlat / caissons de distribution d'air.

Les Accessoires :

- Puits climatique, traitement de l'air, post chauffage, accessoires pour appareils de ventilation.



Le PLUS du réseau d'installateurs partenaires

Si l'ensemble de l'installation est effectuée par un installateur partenaire agréé par Zehnder, l'extension de garantie couvre également les coûts de main d'œuvre.



*Détail des conditions dans les CGV, en fin de catalogue.

Zehnder Ventilation : une offre "Système"



Systèmes individualisés pour logements individuels

Exemple d'une maison individuelle

- ① L'air neuf parvient dans le système par une prise d'air en façade.
- ② L'appareil de ventilation Zehnder ComfoAir Q récupère jusqu'à 97 %* de l'énergie thermique de l'air extrait pour le transférer à l'air neuf. L'air entrant est filtré par des filtres performants au sein de l'unité.
- ③ Le système de distribution d'air Zehnder véhicule l'air neuf tempéré de manière optimale vers les différentes pièces, en fonction des besoins, et l'air extrait est évacué à l'extérieur. Le débit d'air est ajusté aux besoins de chaque pièce.



* Certificat NF VMC

Zehnder : un système complet combinant unité de ventilation double-flux et réseau de distribution d'air

Composants de base pour un système de distribution d'air complet avec la ComfoAir Q

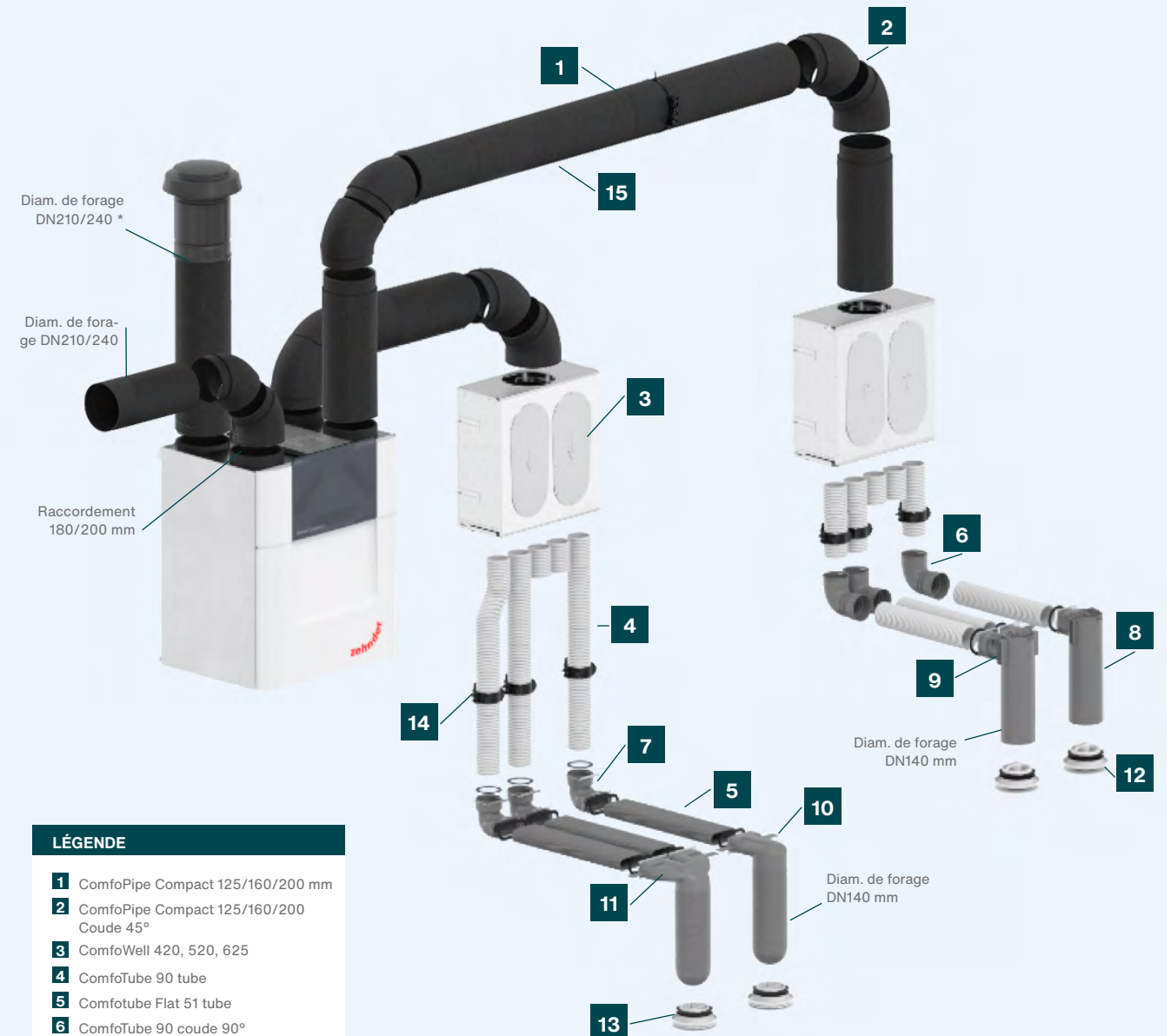

LÉGENDE

- 1 ComfoPipe Compact 125/160/200 mm
- 2 ComfoPipe Compact 125/160/200 Coude 45°
- 3 ComfoWell 420, 520, 625
- 4 ComfoTube 90 tube
- 5 ComfoTube Flat 51 tube
- 6 ComfoTube 90 coude 90°
- 7 ComfoTube transition équerre 90/flat 51
- 8 Boîtier TVA-P 90 DN125 - 1 X 90
- 9 Boîtier TVA-P 90 DN125 - 2 X 90
- 10 Boîtier CLRF, 90° - Flat
- 11 Boîtier CLRF, 90° - 2 x Flat
- 12 Bouche d'insufflation ComfoValve Luna S125
- 13 Bouche d'extraction ComfoValve Luna E125
- 14 ComfoFix CT 90 collier de montage
- 15 ComfoFix Link collier de montage universel

* Diamètre de forage :

DN240 → ComfoPipe Compact DN230/200

DN140 → Boîtier TVA et CLRF

Unités de ventilation
avec récupérateur de chaleur
**Décentralisées
et semi-
décentralisées**

Unités de ventilation
avec récupérateur de chaleur
**Centralisées
< 600 m³/h**

**Traitement
de l'air**

Gammes
**tertiaire et
collectif**

**Distribution
de l'air**

Accessoires

Filtres

**Formations/
Services**

Zehnder ComfoSpot 50 jusqu'à 50 m³/h - Rendement de chaleur 80%	18
Zehnder ComfoAir 70 jusqu'à 65 m³/h - Rendement de chaleur 84%	19
Extracteur individuel Zehnder ZCV2	19
Zehnder ComfoAir Fit 100	20
Accessoires pour Zehnder ComfoSpot 50, ComfoAir 70 et ComfoAir Fit 100	21

Zehnder ComfoAir 180 jusqu'à 180 m³/h - Rendement de chaleur 91%	24
Zehnder ComfoAir 200 jusqu'à 200 m³/h - Rendement de chaleur 98%	25
Zehnder ComfoAir 350 jusqu'à 350 m³/h - Rendement de chaleur 96%	26
Zehnder ComfoAir Q 350 / 450 / 600 jusqu'à 600 m³/h - Rendement de chaleur 97%	27
Zehnder ComfoAir Flex 350	30
Paul Climos F 200 jusqu'à 200 m³/h - Rendement de chaleur 84%	32
Paul Focus (F) 200 jusqu'à 200 m³/h - Rendement de chaleur 91%	33

Puits climatique Zehnder ComfoFond L-Q	36
Echangeur enthalpique	36
Unité de traitement d'air Zehnder ComfoClime 24/36/Q	37
Post chauffage	38

CENTRALES AVEC ÉCHANGEUR À PLAQUES	
Zehnder Carma de 800 à 7000 m³/h	42
Zehnder Flatpower de 600 à 2500 m³/h	42
Zehnder Neotime de 600 à 2500 m³/h	42
Zehnder Silvertop de 600 à 5200 m³/h	43
Zehnder Eversky de 500 à 1200 m³/h	43

CENTRALES AVEC ÉCHANGEUR ROTATIF	
Zehnder Hexamotion de 650 à 9000 m³/h	44
Zehnder Freetime de 650 à 3800 m³/h	44
Zehnder Exaeco de 10 000 à 22 000 m³/h	45

Vues d'ensemble des systèmes de distribution d'air	48
Aperçu des différents composants	52
Silencieux	56
Réseau primaire	57
Réseau secondaire	68

Capteurs et indicateurs de qualité d'air intérieur	89
--	----

Filtres	92
---------	----

Formations	102
Services	104

Groupes de remise :









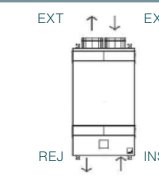
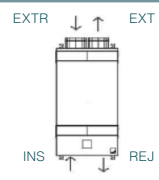
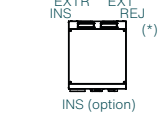
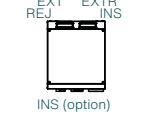
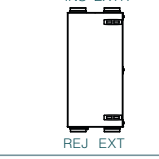
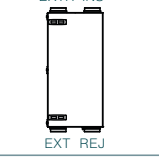
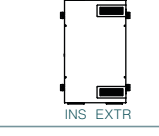
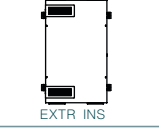

FA : Machines – **FB :** Réseau de distribution d'air – **FC :** Accessoires – **FD :** Pièces de rechange – **FE :** Autres articles

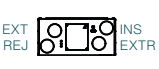
Gamme Zehnder & Paul

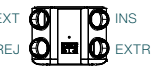
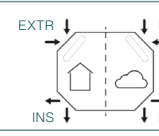
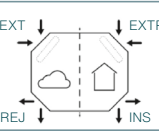
Appareils de ventilation de 50 à 600 m³/h

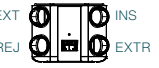
	Modèle	Plage de débit											
		50 (m³/h)	100 (m³/h)	150 (m³/h)	200 (m³/h)	250 (m³/h)	300 (m³/h)	350 (m³/h)	400 (m³/h)	450 (m³/h)	500 (m³/h)	550 (m³/h)	600 (m³/h)
Décentralisées	ComfoSpot 50	15 - 50											
	ComfoAir 70	15 - 65											
Semi-décentralisées	ComfoAir Fit 100	25 - 110											
Centralisées	ComfoAir 180	30 - 180											
	ComfoAir 200	50 - 200											
	Climos F 200	50 - 200											
	Focus 200	45 - 200											
	ComfoAir 350	40 - 350											
	ComfoAir Flex 350	40 - 350											
	ComfoAir Q 350	40 - 350											
	ComfoAir Q 450	50 - 450											
	ComfoAir Q 600	60 - 600											

Plage de débit maximale

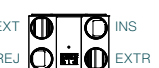
Dimensions / Poids				Montage				Versions	
Longueur (mm)	Hauteur (mm)	Profondeur (mm)	Poids (kg)	Mural	Plafond	Plancher	Sur socle	Gauche	Droite
380	376	50	8	•					
440	660	145	24	•					
465	821	216	18	•	•				
558	680	299	22	•					
546	1200	315	30	•	•				
594	1019	250	25	•	•	•			
654	565	355	25	•			•		
702	860	572	45	•			•		
1068	868	299	41		•				
725	850	570	50	•			•		
725	850	570	50	•			•		
725	850	570	50	•			•		

* Version droite ou gauche grâce à la rotation de l'appareil

EXT = Air extérieur, EXTR = Air extrait, REJ = Air rejeté, INS = Air insufflé

Unités de ventilation
avec récupération de chaleur

Décentralisées et semi-décentralisées





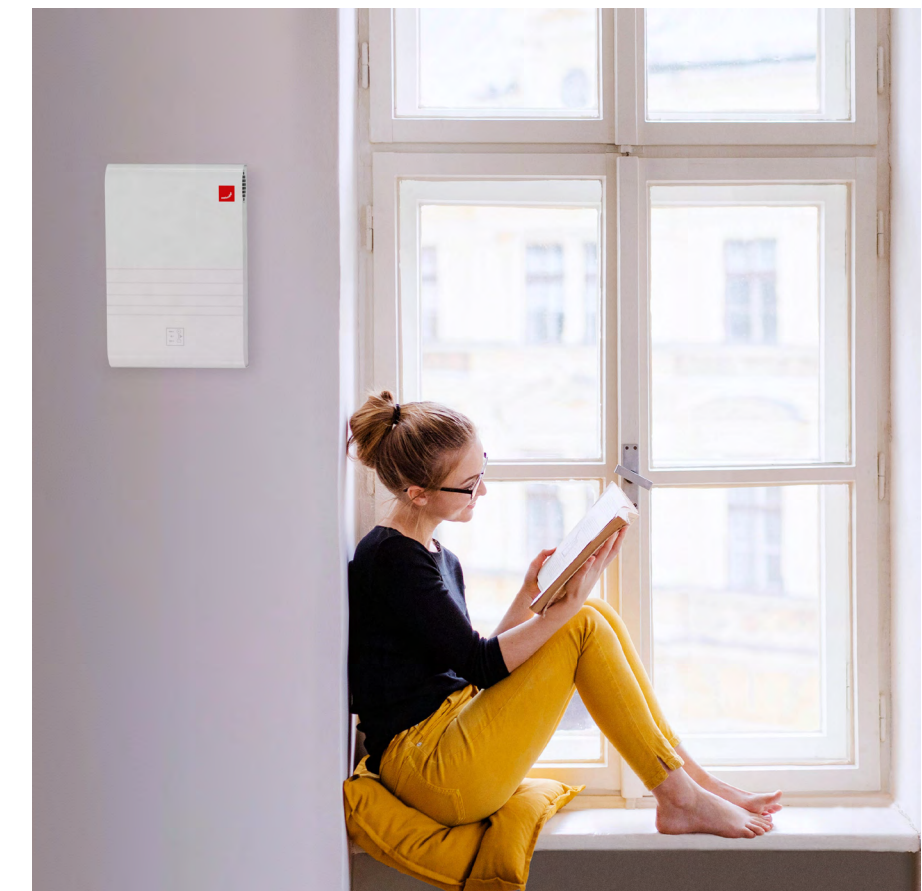



Zehnder ComfoSpot 50 jusqu'à 50 m³/h - Rendement de chaleur 80%	18
Zehnder ComfoAir 70 jusqu'à 65 m³/h - Rendement de chaleur 84%	19
Extracteur individuel Zehnder ZCV2	19
Zehnder ComfoAir Fit 100	20
Accessoires pour Zehnder ComfoSpot 50, ComfoAir 70 e ComfoAir Fit 100	21

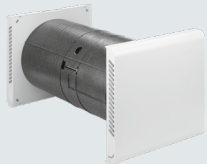

Zehnder ComfoSpot 50

Unité de ventilation double flux à récupération de chaleur décentralisées

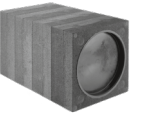
Produit	Désignation	N°d'article	Prix brut H.T. en €	Groupe remise
Zehnder ComfoSpot 50				
	Unité de ventilation ComfoSpot 50 Jusqu'à 50 m³/h avec échangeur enthalpique, installation sur mur extérieur avec unité de contrôle intégrée, sans tube de montage. Le tube de montage est nécessaire pour l'installation.			
	ComfoSpot 50 avec plaque extérieure plastique blanc <i>ComfoSpot50-Standard-CHD-PLS - Réf. SAP : 10021011</i>	527007210	1002,65	FA
	ComfoSpot 50 avec plaque extérieure acier inoxydable <i>ComfoSpot50-CHD-SST - Réf. SAP : 10021005</i>	527007220	1119,85	FA
				
Accessoires Zehnder ComfoSpot 50				
	Tube de montage rond en plastique, DN 315 mm, L = 600 mm, avec deux bouchons, pour une installation en rénovation ou en neuf <i>MOTUB-315-600 mm-ComfoSpot50 - Réf. SAP : 10020895</i>	527005440	102,87	FC
	Tube de montage angulaire en EPP, 360 x 360 (L x H), L = 600 mm, avec deux bouchons, pour une installation en neuf <i>SQTUB-360-360-600 mm-ComfoSpot50 - Réf. SAP : 10020894</i>	527005450	207,03	FC

Zehnder ComfoAir 70

Unité de ventilation double flux à récupération de chaleur décentralisées



Produit	Désignation	N°d'article	Prix brut H.T. en €	Groupe remise	
Zehnder ComfoAir 70					
	ComfoAir 70 jusqu'à 65 m³/h , avec échangeur enthalpique et unité de commande intégrée ; Raccordements latéraux en DN100 pour la connexion d'une pièce supplémentaire ; Installation murale avec façade extérieure en aluminium blanc , sans tube de montage. <i>CA70-CHD-ALU-PREMIUM - Réf. SAP : 10021241</i>		527007230	1504,01	FA
	ComfoAir 70 jusqu'à 65 m³/h , avec échangeur enthalpique et unité de commande intégrée ; Raccordements latéraux en DN100 pour la connexion d'une pièce supplémentaire ; Installation murale avec façade extérieure en plastique blanc , sans tube de montage. <i>CA70-CHD-PLS-PREMIUM - Réf. SAP : 10020955</i>		527007240	1406,34	FA
	ComfoAir 70 jusqu'à 65 m³/h , avec échangeur enthalpique et unité de commande intégrée ; Raccordements latéraux en DN100 pour la connexion d'une pièce supplémentaire ; Installation murale avec façade extérieure en acier inoxydable , sans tube de montage. <i>CA70-CHD-SST-PREMIUM - Réf. SAP : 10021014</i>		527007250	1532,65	FA
					
Accessoires Zehnder ComfoAir 70					
	Tube de montage rond, AUS plastique, Ø 250 x 600 mm <i>MOTUB-PLS-CA70-SET-250-600 mm - Réf. SAP : 10020950</i>	527005200	89,84	FC	

Extracteur d'air

Extracteur individuel ZCV2				
	Extracteur d'air localisé à vitesses réglables (basse ou haute) avec capteur hygro Pour cuisines ou salles de bains Temporisation réglable. Débit maxi 83 m³/h Absence de récupération de chaleur <i>Unity-CV2-100-B-CV-Z1 - Réf. SAP : 18514722</i>	ZCV2	140,64	FA

Zehnder ComfoAir Fit 100

Unité de ventilation semi-décentralisée, idéale pour les projets de rénovation

Produit	Désignation	N°d'article	Prix brut H.T. en €	Groupe remise
Spécifique Rénovation: Zehnder ComfoAir Fit 100				
   (En cours)	Zehnder ComfoAir Fit 100 est une unité polyvalente (montage au plafond, au mur ou encastré). Certification Passive Haus en cours. Jusqu'à 110m³/h. Livrée sans câble d'alimentation.			
	ComfoAir Fit 100 G Version plafonnière STT ERV (Enthalpie) Version plafonnière : les raccords d'air neuf et d'air rejeté se trouvent sur le bord de l'appareil. Version gauche : l'air insufflé et extrait se trouvent sur le côté gauche. <i>CAFT100-L-STT - Réf. SAP : 10022401</i>	471360070	1750,00	FA
	ComfoAir Fit 100 D Version plafonnière STT ERV (Enthalpie) Version plafonnière : les raccords d'air neuf et d'air rejeté se trouvent sur le bord de l'appareil. Version droite : l'air insufflé et extrait se trouvent sur le côté gauche. <i>CAFT100-R-STT - Réf. SAP : 10022404</i>	471360100	1750,00	FA
	ComfoAir Fit 100 G Version murale ou encastrée CNR ERV (Enthalpie) Version murale ou encastrée : les raccords d'air neuf et d'air rejeté se trouvent sur le côté de l'appareil. Version gauche : l'air insufflé et extrait se trouvent sur le côté gauche. <i>CAFT100-L-CNR - Réf. SAP : 10022375</i>	471360010	1750,00	FA
	ComfoAir Fit 100 D Version murale ou encastrée CNR ERV (Enthalpie) Version murale ou encastrée : les raccords d'air neuf et d'air rejeté se trouvent sur le côté de l'appareil. Version droite : l'air insufflé et extrait se trouvent sur le côté gauche. <i>CAFT100-R-CNR - Réf. SAP : 10022378</i>	471360040	1750,00	FA
	Disponible à partir d'Avril 2025 Sur demande, possibilité de commandes des ComfoAir Fit 100, équipées d'usine de capteurs CO ₂ et humidité (pour la version encastrée uniquement)			

Orientation de la ComfoAir Fit 100

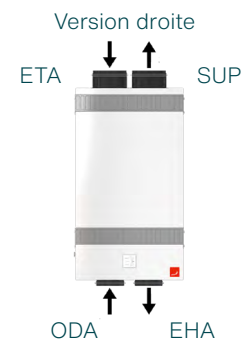

Légende :

ETA : Air extrait
 SUP : Air soufflé
 ODA : Air neuf
 EHA : Air rejeté

Montage en version murale ou version encastrée











Montage au plafond

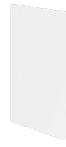

Autres accessoires

Accessoires pour unités décentralisées et semi-décentralisée

Produit	Désignation	N°d'article	Prix brut H.T. en €	Groupe remise
Accessoires Zehnder ComfoAir Fit 100				
	Kit de montage mural et plafond <i>KIT-MAC-CAFT100-CMO - Réf. SAP : 10022469</i>	990800003	50,00	FC
	Kit pour montage en encastré Boîte d'encastrement en PPE Dimensions : 920 x 550 x 255 mm (L x l x h) <i>HSG-CCM-CAFT100 - Réf. SAP : 10021925</i>	990800000	120,00	FC
	Panneau frontal blanc Dimensions : 960 x 590 x 3 mm (L x l x h) <i>DSG-COV-HSG-CCM-CAFT100 - Réf. SAP : 10021924</i>	990800001	150,00	FC
	Kit de support de montage intégré. 1 kit/appareil requis <i>KIT-MAC-CAFT100-CCM - Réf. SAP : 10022370</i>	990800002	12,00	FC
Accessoires Zehnder ComfoSpot 50, ComfoAir 70 et ComfoAir Fit 100 (compatibles avec les unités produites à partir d'Avril 2025)				
	Capteur de qualité d'air - humidité <i>Capteur d'humidité</i> <i>Réf. SAP : 10021238</i> Pour des volumes de commande important, possibilité de montage en usine	527007260	110,47	FC
	Capteurs de qualité d'air - humidité et COV <i>Capteur Humidité / COV</i> <i>Réf. SAP : 10021237</i> Pour des volumes de commande important, possibilité de montage en usine	527007270	208,66	FC
	Capteurs de qualité d'air - humidité et CO₂ <i>Capteur Humidité / CO2</i> <i>Réf. SAP : 10020966</i> Pour des volumes de commande important, possibilité de montage en usine	527007280	251,62	FC
	Interface de commande <i>WR-CSP50-CA70-CH. Réf. SAP : 10021168</i>	528009050	202,53	FC

Unités de ventilation
avec récupérateur de chaleur

Centralisées 180 à 600 m³/h



Zehnder ComfoAir 180 jusqu'à 180 m³/h - Rendement de chaleur 91% <i>Accessoires pour Zehnder ComfoAir 180</i>	24
Zehnder ComfoAir 200 jusqu'à 200 m³/h - Rendement de chaleur 98% <i>Accessoires pour Zehnder ComfoAir 200</i>	25
Zehnder ComfoAir 350 jusqu'à 350 m³/h - Rendement de chaleur 96% <i>Accessoires pour Zehnder ComfoAir 350</i>	26
Zehnder ComfoAir Q 350 / 450 / 600 jusqu'à 600 m³/h - Rendement de chaleur 97% <i>Connectivité avec Zehnder ComfoAir Q</i> <i>Options de commande pour Zehnder ComfoAir Q</i> <i>Accessoires pour Zehnder ComfoAir Q</i>	27
Zehnder ComfoAir Flex 350 <i>Accessoires pour Zehnder ComfoAir Flex</i> <i>Options de commande et capteur CO₂</i> <i>Kit de montage Zehnder ComfoAir Flex 350 DN 160</i>	30
Paul Climos F 200 jusqu'à 200 m³/h - Rendement de chaleur 84% <i>Accessoires pour Paul Climos F 200</i>	32
Paul Focus (F) 200 jusqu'à 200 m³/h - Rendement de chaleur 91% <i>Accessoires pour Paul Focus (F) 200</i>	33



Zehnder ComfoAir 180

Jusqu'à 180 m³/h – Efficacité thermique certifiée par le marquage NF : 91% (84% certification PHI)

Produit	Désignation	N°d'article	Prix brut H.T. en €	Groupe remise
   <p>VMC Selon le référentiel NF 205</p> 	Zehnder ComfoAir 180 jusqu'à 180 m³/h (170 Pa) avec récupérateur de chaleur à flux croisés à contre courant ; Echangeur de chaleur, By-pass d'été automatique 100%, comprend la barre de fixation murale, 4 sorties vers le haut, avec unité de commande ComfoSense 67. Dimensions : 558 x 680 x 299 mm (L x H x P) <i>CA180-BS-ND-CFS67-FR-MCF - Réf. SAP : 10004012</i>	 471212250	2604,33	FA
	Zehnder ComfoAir 180 jusqu'à 180 m³/h (170 Pa) avec récupérateur de chaleur à flux croisés à contre courant ; Echangeur de chaleur, By-pass d'été automatique 100%, comprend la barre de fixation murale, 4 sorties vers le haut, avec unité de commande ComfoSense 67 et système de préchauffage intégré Dimensions : 558 x 680 x 299 mm (L x H x P) <i>CA180-BS-ND-CFS67-PRH-FR-MCF - Réf. SAP : 10004013</i>	 471212240	2213,67	FA

Accessoires pour Zehnder ComfoAir 180

	Siphon Sec pour CA180/CA200 <i>SIP-CA160/180/200 - Réf. SAP : 10010422</i>	990201331	89,59	FC
	Echangeur enthalpique ComfoAir 180 <i>Réf. SAP : 10001724</i>	400400039	703,18	FC
	Elément de transition ComfoAir 180-ComfoPipe Compact 125 <i>Réf. SAP : 10004541</i>	990328804	78,12	FC

Zehnder ComfoAir 200

Jusqu'à 200 m³/h – Efficacité thermique certifiée par le marquage NF : 98% (92% certification PHI)

Produit	Désignation	N°d'article	Prix brut H.T. en €	Groupe remise
  <p>VMC Selon le référentiel NF 205</p> 	Zehnder ComfoAir 200 avec bouton à impulsion intégré Zehnder ComfoAir 200 version gauche <i>CA200-BS-L-SD-FR-MC5 - Réf. SAP : 10003985</i> Zehnder ComfoAir 200 version droite <i>CA200-BS-R-SD-FR-MC5 - Réf. SAP : 10003986</i>	 471224010	2250,00	FA
	Zehnder ComfoAir 200 RF pour association avec la régulation 3 vitesses par télécommande radiofréquences Zehnder ComfoAir 200 RF version gauche <i>CA200-BS-L-SD-RF-FR-MCF - Réf. SAP : 10003987</i> Zehnder ComfoAir 200 RF version droite <i>CA200-LX-R-SD-RF-FR-MCF - Réf. SAP : 10003988</i>	 471224020	2400,00	FA
	Zehnder ComfoAir 200 Luxe avec régulation électronique Zehnder ComfoSense intégrée Zehnder ComfoAir 200 Luxe version gauche <i>CA200-LX-L-ND-CFS55-FR-MCF - Réf. SAP : 10003989</i> Zehnder ComfoAir 200 Luxe version droite <i>CA200-R-LX-ND-FR-MCF - Réf. SAP : 10001248</i>	 471224210	2450,00	FA
	Zehnder ComfoAir 200 Luxe VV avec régulation électronique Zehnder ComfoSense et préchauffage électrique intégrés Zehnder ComfoAir 200 Luxe VV version gauche <i>CA200-LX-L-ND-CFS55-PRH-FR-MCF - Réf. SAP : 10003990</i> Zehnder ComfoAir 200 Luxe VV version droite <i>CA200-LX-R-ND-CFS55-PRH-FR-MCF - Réf. SAP : 10003991</i>	 471224310	2650,00	FA





Accessoires pour Zehnder ComfoAir 200

	Siphon Sec pour CA180/CA200 <i>SIP-CA160/180/200 - Réf. SAP : 10010422</i>	990201331	89,59	FC
	RFZ transmetteur - ne comprends pas la carte à installer sur l'appareil <i>CU-RF - Réf. SAP : 10012848</i>	655000755	135,02	FC
	Kit batterie de préchauffage <i>KIT-PRH-CA200 - Réf. SAP : 10000597</i>	471220000	429,01	FC
	Capteur CO₂ 0-10V 12V (pour montage encastré) <i>CO2-Sensor-0-10V-12V - Réf. SAP : 10014778</i>	655000850	300,83	FC
	Capteur CO₂ 0-10V 12V (pour montage apparent) <i>CO2-Sensor-0-10V-12V-on-wall - Réf. SAP : 10014779</i>	655000855	312,87	FC
	Capteur d'humidité <i>SNS-RH-SFM - Réf. SAP : 18514662</i>	659000330	515,98	FC

** La classe énergétique est valable pour une connexion avec deux capteurs (sinon la classe énergétique est A)

Zehnder ComfoAir 350

Jusqu'à 350 m³/h – Efficacité thermique certifiée par le marquage NF : 96% (84% certification PHI)





Produit	Désignation	N°d'article	Prix brut H.T. en €	Groupe remise
   	Zehnder ComfoAir 350 VV : incluant préchauffeur intégré, unité de commande SA 1-3V et siphon			
	Zehnder ComfoAir 350 version gauche CA350-BS-L-PRH-SD-FR-MC5 - Réf. SAP : 10012031	471233550	2234,12	FA
	Zehnder ComfoAir 350 version droite CA350-BS-R-PRH-SD-FR-MC5 - Réf. SAP : 10012029	471233555	2234,12	FA

Accessoires pour Zehnder ComfoAir 350

	Socle antivibratoire pour Zehnder ComfoAir 350 FRA-CA350 - Réf. SAP : 18501650	642300135	178,38	FC
	Echangeur enthalpique pour ComfoAir 350 HEX-ERV-366X366X378 - Réf. SAP : 10016691	400400013	766,84	FC

Zehnder ComfoAir Q

Jusqu'à 600 m³/h - Efficacité thermique certifiée par le marquage NF : 97%
(certification PHI : ComfoAir Q 350 - 90%, ComfoAir Q 450 - 88%, ComfoAir Q 600 - 87%)

Produit	Désignation	N°d'article	Prix brut H.T. en €	Groupe remise
   	Zehnder ComfoAir Q 350 incluant ComfoSwitch C et siphon sec CAQ350-R-STT-FR - Réf. SAP : 10008019	471502083	3112,18	FA
	Zehnder ComfoAir Q 450 incluant ComfoSwitch C et siphon sec CAQ450-R-STT-FR - Réf. SAP : 10008224	471502103	3763,26	FA
	Zehnder ComfoAir Q 600 incluant ComfoSwitch C et siphon sec CAQ600-R-STT-FR - Réf. SAP : 10008020	471502084	4544,56	FA

Les 3 étapes du chiffrage pour du T3+ au T5 avec Zehnder ComfoKit ComfoAir Q 350

1. Sélectionner le ComfoKit Réseau Primaire Zehnder ComfoPipe Compact DN160

	8 conduits ComfoPipe Compact 160 DN 160 L = 1000 mm (Réf. 990328693) 14 coudes à 45° ComfoPipe Compact 160 avec manchon DN 160 (Réf. 990328694) 2 manchons ComfoPipe Compact DN 160. 4 Raccord Mâle DN160/160 (Réf. 990328695) 4 adaptateurs à joint Mâle / Mâle DN160 - (Réf. 990326331)	30003864	549,93	FB
---	---	-----------------	---------------	-----------

2. Compléter avec le ComfoKit Zehnder ComfoAir Q 350 et le réseau de distribution d'air secondaire

Réseau de distribution d'air DN 90				
	ComfoKit Zehnder ComfoAir Q 350 - DN 90 Appareil de ventilation double flux ComfoAir Q 350 et ses accessoires (Siphon sec et ComfoSwitch) - (Réf. 471502083) 1 Batterie de préchauffage - (Réf. 400502007) 2 Caissons avec silencieux intégré ComfoWell série 420 de répartition d'air - (Réf. 990323504) 2 Plaques de raccordement x 8 DN 90 mm pour caisson silencieux de répartition ComfoWell série 420 - Technologie RapidLock (Réf. 990323622) 2 Plaques de raccordement DN 160 ComfoWell série 420 (Réf. 990323627) 2 Rouleaux de gaines ComfoTube : 2 Rouleaux de 50 m - DN 90 mm (Réf. 990328009) 4 pochettes de 10 joints talqués DN 90 mm - (Réf. 990328363) 1 boîtier TVA pour double raccordement DN 125 mm, 2 x DN 90 mm (Réf. 990320725) 10 boîtiers TVA 1 x DN 90 mm - (Réf. 990326126) 1 Lot de 10 supports de fixation ComfoFix Link pour ComfoTube DN 90 (Réf. 990327201) KIT-CAQ350-CT-DN90	30003156	5157,59	FA
				
Réseau de distribution d'air DN 75				
	ComfoKit Zehnder ComfoAir Q 350 - DN 75 Appareil de ventilation double flux ComfoAir Q 350 et ses accessoires (Siphon sec et ComfoSwitch) - (Réf. 471502083) 1 Batterie de préchauffage - (Réf. 400502007) 2 caissons de répartition d'air avec silencieux intégré ComfoWell série 520 - (Réf. 990323502) 2 plaques de raccordement x 10 DN 75 mm pour caisson silencieux de répartition ComfoWell série 520 - (Réf. 990323614) 2 Plaques de raccordement DN 160 ComfoWell série 520 (Réf. 990323564) 3 Rouleaux de 50 m ComfoTube - DN 75 mm - (Réf. 990328007) 4 pochettes de 10 joints talqués DN 75 mm - (Réf. 990328362) 1 boîtier TVA pour le double débit cuisine DN 125 mm, 3 x DN 75 mm (Réf. B30N75-125) 10 boîtiers TVA 2 x DN 75 mm - (Réf. 990326125) 1 Lot de 10 supports de fixation ComfoFix Link pour ComfoTube DN 75 (Réf. 990327201) KIT-CAQ350-CT-DN75	30003157	5157,59	FA
				

3. Choisir les grilles de prise et rejet d'air, les bouches et grilles de ventilation pour l'insufflation et l'extraction au détail dans notre catalogue

Pages 53, 55 et 70

Zehnder ComfoAir Flex 350

Unité de ventilation double flux plafonnière, jusqu'à 350 m³/h

Produit	Désignation	N°d'article	Prix brut H.T. en €	Groupe remise
Zehnder ComfoAir Flex 350				
	<p>ComfoAir Flex 350, unité de ventilation double-flux plafonnière haute performance jusqu'à 350m³/h. Une seule unité combine l'orientation droite et gauche.</p> <p>Certifiée NF 205 : du T2 au T5+ ; 98% de récupération de chaleur. Certifiée PHI : Jusqu'à 281 m³/h ; 87% de récupération de chaleur</p> <p>Module WIFI intégré : commande via application ou via commande externe, siphon sec inclus.</p> <p>CAF350-HRV-RF-FR - Réf. SAP : 10020062</p>	471234280	3050,00	FA

Les 3 étapes du chiffrage pour du T2 au T5+ avec Zehnder ComfoKit ComfoAir Flex 350

1. Sélectionner le ComfoKit Réseau Primaire Zehnder ComfoPipe Compact DN160

	<p>8 conduits ComfoPipe Compact 160 DN 160 L = 1000 mm (Réf. 990328693)</p> <p>14 coudes à 45° ComfoPipe Compact 160 avec manchon DN 160 (Réf. 990328694)</p> <p>2 manchons ComfoPipe Compact DN 1604 Raccord Mâle DN160/160 (Réf. 990328695)</p> <p>4 adaptateurs à joint Mâle / Mâle DN160 (Réf. 990326331)</p>	30003864	549,93	FB
--	---	----------	--------	----

2. Compléter avec le ComfoKit Zehnder ComfoAir Flex 350 : machine + réseau de distribution secondaire (DN 90)

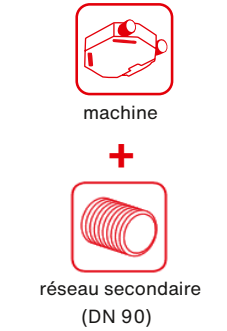
Réseau de distribution d'air DN 90				
	<p>ComfoKit Zehnder ComfoAir Flex 350</p> <p>1 Appareil de ventilation double flux haute performance plafonnière ComfoAir Flex 350 (incluant siphon sec) - (Réf : 471234280)</p> <p>1 Batterie de préchauffage - (Réf : 400300105)</p> <p>2 Caissons avec silencieux intégré ComfoWell série 420 de répartition d'air - (Réf : 990323504)</p> <p>2 Plaques de raccordement x 8 DN 90 mm pour caisson silencieux de répartition ComfoWell série 420 - Technologie RapidLock (Réf : 990323622)</p> <p>2 Kits de montage ComfoAir Flex 350 DN 160 excentrique pour caisson silencieux ComfoWell 420 - (Réf : 990323712)</p> <p>2 Rouleaux de gaines ComfoTube de 50 m - DN 90 mm (Réf : 990328009)</p> <p>4 pochettes de 10 joints talqués DN 90 mm (Réf : 990328363)</p> <p>1 boîtier TVA pour double raccordement - DN 125 mm / 2 x DN 90 mm (Réf : 990320725)</p> <p>10 boîtiers TVA 1 x DN 90 mm - (Réf : 990326126)</p> <p>1 Lot de 10 supports de fixation ComfoFix Link pour ComfoTube DN90 (Réf : 990327201)</p>	30006364	5050,00	FA









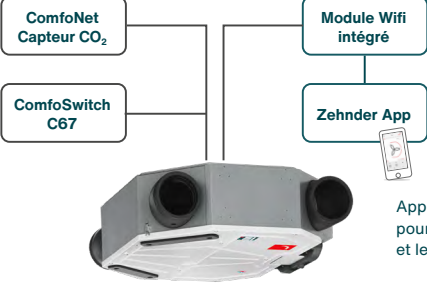

3. Choisir les grilles de prise et rejet d'air, les bouches et grilles de ventilation pour l'insufflation et l'extraction au détail dans notre catalogue

Pages 53, 55 et 70



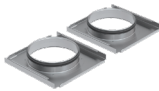

Zehnder a développé des kits de montage pour la ComfoAir Flex qui permettent une installation très compacte. Ils peuvent être combinés avec les caissons de distribution d'air et silencieux ComfoWell, et sont disponibles en versions 220/320.

Zehnder ComfoAir Flex 350 – Accessoires

Produit	Désignation	N°d'article	Prix brut H.T. en €	Groupe remise
Connectivité avec ComfoAir Flex 350				
	<p>■ Commandes intégrées : Module WIFI intégré - Commande via Zehnder App</p> <p>■ Commandes externes : ComfoSwitch C67 - ComfoConnect KNX</p> <p>■ Zehnder Appli : Connexion via module WIFI intégré</p> <p>■ Capteur CO₂ : ComfoNet Capteur CO₂ C67 - max. 3 capteurs par unité de ventilation</p> <p>Application ComfoControl pour la mise en service et le contrôle de l'unité.</p>			
Accessoires de commande				
	Batterie de préchauffage ComfoAir Flex 350 PRH-CAF-PCK - Réf. SAP : 10021306	400300105	525,72	FC
Accessoires de commande				
	ComfoSwitch C67 Interrupteur câblé à 5 positions automatique en manuel (pour encastrément) - SW-CNT67 - Réf. SAP : 10013160	655010250	127,61	FC
Passerelle de connectivité (Pour contrôler la ComfoAir Q via smartphone, tablette, Modbus ou protocole de domotique KNX)				
	Zehnder ComfoConnect Pro - Interface Modbus et Internet pour la commande de l'appareil de ventilation via le système de gestion de bâtiment ou le système Smart Home. GWY-LAN-CNT-Kit-INST - Réf. SAP : 10015551 - A partir d'Avril 2025	471429300	329,96	FC
	Zehnder ComfoConnect LAN KIT C pour CA Q 350/450/600 (Kit installateur pour connexion LAN) GWY-LAN-CNT-Kit-INST - Réf. SAP : 10015551	655011110	581,56	FE
	ComfoConnect KNX C pour ComfoAir Q 350/450/600 (pour intégration du ComfoAir Q dans le réseau KNX) GWY-KNX-CNT Réf. SAP : 10015552 Zehnder n'est pas intégrateur KNX et distribue uniquement la passerelle KNX	655011120	445,01	FE
	ComfoSplitter pour ComfoAir Q 350/450/600 Module d'extension en vue de l'utilisation d'accessoires et/ou de capteurs câblés qui ne prennent en charge que le protocole Comfonet. 5 ports de raccordement ComfoNet libres. SPL-CNT-CAQ - Réf. SAP : 10010631	655010270	161,83	FE
Accessoires de commande câblés pour ventilation à la demande avec la ComfoAir Flex				
	Capteur CO ₂ Protocole ComfoNet pour ComfoAir Q 350/450/600 ComfoAir Flex 350 67mm (pour encastrément) - Réf. SAP : 10018461	655000880	290,00	FC
	Capteur de CO ₂ Protocole ComfoNet pour ComfoAir Q 350/450/600 ComfoAir Flex 350 67mm (boîtier pour montage apparent) Réf. SAP : 10018462	655000885	290,00	FC
Kit de montage Zehnder ComfoAir Flex 350 DN 160				
	Kit de montage ComfoAir Flex 350 DN 160 excentrique pour caisson ComfoWell 220 EPL-CW220-CAF250/350-EXC-MAC - Réf. SAP : 10017288	990323710	116,05	FB
	Kit de montage ComfoAir Flex 350 DN 160 excentrique pour caisson ComfoWell 320 EPL-CW320-CAF250/350-EXC-MAC - Réf. SAP : 10017289	990323711	168,80	FB
	Kit de montage ComfoAir Flex 350 DN 160 excentrique pour caisson ComfoWell 420 EPL-CW420-CAF250/350-EXC-MAC - Réf. SAP : 10017300	990323712	189,90	FB

Paul Climos F 200

Jusqu'à 200 m³/h - Efficacité thermique certifiée PHI : 84%

Produit	Désignation	N°d'article	Prix brut H.T. en €	Groupe remise
  	Paul Climos F 200 Basic - avec unité de commande au choix			
	Climos F 200 Basic Type A <i>CLI200-ERV-BAS-A - Réf. SAP : 10020765</i>	A* 527003240	3109,88	FA
	Climos F 200 Basic Type B <i>CLI200-ERV-BAS-B - Réf. SAP : 10020766</i>	527003250	3109,88	FA
	Paul Climos F 200 Comfort incluant système de préchauffage et unité de commande tactile TFT			
Climos F 200 Comfort Type A <i>CLI200-ERV-COM-A - Réf. SAP : 10020767</i>	A* 527003260	4048,20	FA	
Climos F 200 Comfort Type B <i>CLI200-ERV-COM-B - Réf. SAP : 10021113</i>	527003270	4048,20	FA	



Accessoires pour Paul Climos F 200

	Unité de commande LED (Pour les appareils fabriqués depuis oct. 2014) <i>CU-LED-NOV/FOC/CLI200 - Réf. SAP : 10021135</i>	521014130	234,39	FC
	Unité de commande tactile TFT - couleur avec cadre inox (Pour les appareils fabriqués depuis oct. 2014) <i>CU-TFT-NOV300-450RD - Réf. SAP : 10021134</i>	521014140	455,78	FC
	Jeu de cache-filtres RAL 3020 <i>COV-FIL-DIV-CLI200 - Réf. SAP : 10021118</i>	528007870	102,87	FC
	Trappe de révision <i>DWF-CLI200 - Réf. SAP : 10021026</i>	528007930	259,13	FC
	Kit module CO₂ (incluant Capteur CO ₂ , Adaptateur secteur 12V) <i>SNS-CO2-PSP-230V/12V - Réf. SAP : 18515671</i>	528007280	515,27	FC
	Kit module CO₂ Maxi (incluant Capteur CO ₂ , Adaptateur secteur 12V, module valeur maxi) <i>SNS-CO2-PSP-230V/12V-Maximum value modul</i> <i>Réf. SAP : 18515672</i>	528007290	582,98	FC





* La classe énergétique A est valable pour une connexion avec un capteur et une unité de commande TFT

Paul Focus (F) 200

Jusqu'à 200 m³/h - Efficacité thermique certifiée PHI : 91%

Produit	Désignation	N°d'article	Prix brut H.T. en €	Groupe remise
 	Paul Focus 200 avec échangeur de chaleur à canaux			
	Focus 200 Version Gauche <i>FOC200-L - Réf. SAP : 10004068</i>	A+** 527002060	2587,11	FA
	Focus 200 Version Droite <i>FOC200-R - Réf. SAP : 10004069</i>	527002070	2587,11	FA
	Paul Focus F 200 avec échangeur de chaleur enthalpique			
Focus F 200 Version Gauche <i>FOC200-ERV-L - Réf. SAP : 10004066</i>	A 527002080	2975,84	FA	
Focus F 200 Version Droite <i>FOC200-ERV-R - Réf. SAP : 10004067</i>	527002090	2975,84	FA	

Accessoires / Options pour Paul Focus 200

	Unité de commande tactile TFT - couleur avec cadre inox (Pour les appareils produits depuis oct. 2014) <i>CU-TFT-NOV300-450RD - Réf. SAP : 10021134</i>	521014140	455,78	FC
	Cadre de montage <i>FRA-FOC200 - Réf. SAP : 10021123</i>	527002280	128,91	FC
	Registre de dégivrage ISO DN125/700W, préfiltre G3 Prévoir un bus de régulation pour des appareils avec une unité de commande tactile TFT <i>PRH-DN125 - Réf. SAP : 10021122</i>	527003450	273,47	FC
	Siphon à sec (côté aspiration) d=40 mm <i>SIP-5/4 - Réf. SAP : 10013670</i>	990201330	54,63	FC
	Kit module CO₂ (incluant Capteur CO ₂ , Adaptateur secteur 12V) <i>SNS-CO2-PSP-230V/12V - Réf. SAP : 18515671</i>	528007280	515,27	FC
	Kit module CO₂ Maxi (incluant Capteur CO ₂ , Adaptateur secteur 12V, module valeur maxi) <i>SNS-CO2-PSP-230V/12V-Maximum value modul</i> <i>Réf. SAP : 18515672</i>	528007290	582,98	FC

* La classe énergétique est valable pour une connexion avec deux capteurs (sinon la classe énergétique est A)

Traitement de l'air



Puits climatique Zehnder ComfoFond L-Q	36
Echangeur enthalpique	36
Zehnder ComfoClima 24/36/Q	37
Post chauffage	38



Pré-traitement de l'air

Puits climatiques à eau glycolée, utilisation de la stabilité des températures du sol pour éviter la surchauffe en été, et permettre une température d'air neuf stabilisée

Produit	Désignation	N°d'article	Prix brut H.T. en €	Groupe remise
Puits climatique Zehnder ComfoFond L-Q				
	ComfoFond-L Q Version Gauche (L) <i>CF-LIQ-CAQ-L-STT - Réf. SAP : 10014786</i>	471310084	2539,24	FC
	ComfoFond-L Q Version Droite (R) <i>CF-LIQ-CAQ-R-STT - Réf. SAP : 10014787</i>	471310085	2539,24	FC
	Option Box V2 pour ComfoAir Q 350/450/600 (module entrée/sortie pour connexion capteurs externes, ComfoFond-L Q, batterie de post-chauffage). Conçu pour l'utilisation d'accessoires et/ou de capteurs câblés ComfoNet, 0-10V et autres. 1 port de raccordement ComfoNet libre. 4 connections 0-10V <i>OPB-CAQ - Réf. SAP : 10021960</i>	471502000	205,00	FC
	Socle antivibratoire pour Zehnder ComfoFond-L Q <i>FRA-CF-LIQ-CAQ-STT - Réf. SAP : 10008091</i>	471310087	156,27	FC

Traitement de l'humidité

Les échangeurs de chaleur enthalpiques Zehnder permettent de lutter contre l'humidité en été, et un air trop sec en hiver à l'aide d'une technologie de membrane brevetée en polymère.

Echangeurs enthalpiques				
	Echangeur enthalpique pour ComfoAir 350 <i>HEX-ERV-366x366x378 - Réf. SAP : 10016691</i>	400400013	766,84	FC
	Echangeur enthalpique pour ComfoAir Q <i>HEX-ERV-CAQ - Réf. SAP : 10007465</i>	400502010	1106,85	FC
	Echangeur enthalpique pour Focus (F) 200 <i>ERV-FOC200 - Réf. SAP : 10012479</i>	527007480	625,03	FC
	Echangeur enthalpique pour Novus (F) 300 / 450 <i>ERV366-H500-S-000254-v - Réf. SAP : 40006924</i>	400400014	884,82	FC

Pompes à chaleur réversibles air/air











Solution complémentaire de chauffage et de rafraîchissement

Produit	Désignation	N°d'article	Prix brut H.T. en €	Groupe remise
Zehnder ComfoClima 24/36/Q				
	Unité de post-traitement d'air Zehnder ComfoClima 24 Pompe à chaleur réversible air/air permettant un complément de chaleur et de rafraîchissement 1 seule version droite/gauche A combiner avec la ComfoAir Q 350 ou ComfoAir Q 450 à commander séparément. L'échangeur enthalpique permet de maximiser les performances de la solution complète. Puissance complètes à consulter sur la fiche technique. Adaptateur non inclus <i>Réf. SAP : 10018995</i>	471420010	4545,00	FC
	Unité de post-traitement d'air Zehnder ComfoClima 36 Pompe à chaleur réversible air/air permettant un complément de chaleur et de rafraîchissement. 1 seule version droite/gauche A combiner avec la ComfoAir Q450 ou ComfoAir Q 600 à commander séparément. L'échangeur enthalpique permet de maximiser les performances de la solution complète. Puissance complètes à consulter sur la fiche technique. Adaptateur non inclus <i>Réf. SAP : 10022154</i>	471429207	4945,00	FC
	Unité de post-traitement d'air Zehnder ComfoClima Q Pompe à chaleur réversible air/air permettant un complément supplémentaire de chaleur et de rafraîchissement. A combiner avec la ComfoAir Q 450 à commander séparément. L'échangeur enthalpique permet de maximiser les performances de la solution complète. Puissance complètes à consulter sur la fiche technique. Adaptateur non inclus Disponible à partir d'Avril 2025 Système de post-traitement air/air ComfoClima Q R (droite) - UE <i>ComfoClima Q R - EU W/O Set Adapter</i> <i>Réf. SAP : 10022151</i>	471429205	5300,00	FC
	Système de post-traitement air/air ComfoClima Q L (gauche) - UE <i>ComfoClima Q L - EU W/O Set Adapter</i> <i>Réf. SAP : 10022153</i>	471429206	5300,00	FC



Pour limiter les déperditions thermiques, nous recommandons particulièrement d'isoler les réseaux de distribution d'air au soufflage, voir les pages de la gamme ComfoTube Therm.

Accessoires				
	Socle antivibratoire ComfoAir Q Support de sol pour ComfoAir Q 350-450-600, obligatoire en association avec ComfoClima 24-36 et Q <i>FRA-CAQ - Réf. SAP : 10007455</i>	471502008	156,27	FC
	Set de 2 adaptateurs pour ComfoClima 24 en association avec ComfoAir Q 350. <i>Réf. SAP : 10021323 - CON-CAQ350ST-DN160-CC</i>	990328764	200,00	FA
	Jeu d'adaptateurs pour ComfoClima 24-36-Q en association avec ComfoAir Q 450-600. <i>Réf. SAP : 10021660 - CON-CAQ-ST-DN180-CC</i>	990328768	200,00	FA

Post chauffage

Produit	Désignation	N°d'article	Prix brut H.T. en €	Groupe remise
Zehnder ComfoPost - Batterie de post-traitement (air-eau)				
	Batterie de post-traitement avec échangeur air-eau pour le chauffage et le refroidissement. Compatible avec le système Zehnder ComfoWell. Différentes tailles et capacités selon les besoins.			
	ComfoPost pour ComfoWell 320 (6 raccordements) : Jusqu'à 300 m³/h - Réf. SAP : 10018612	398480002	1380,29	FC
	ComfoPost pour ComfoWell 420 (8 raccordements) : Jusqu'à 400 m³/h - Réf. SAP : 10012620	399000004	1550,00	FC
	ComfoPost pour ComfoWell 520 (10 raccordements) : Jusqu'à 500 m³/h - Réf. SAP : 10018613	398480003	1614,69	FC
	ComfoPost pour ComfoWell 625 (12 raccordements) : Jusqu'à 600 m³/h - Réf. SAP : 10012660	399000003	1800,00	FC
Batteries et régulations				
	Batteries électriques DN125, 670W <i>Batterie électrique 670 Watt, DN125 - Réf. SAP : 10001711</i>	990315512	594,83	FC
	Batteries électriques DN160, 670W - A partir d'Avril 2025 <i>Batterie électrique 670 Watt, DN160 - Réf. SAP : 18501658</i>	990315513	612,00	FC
	Batteries électriques DN160, 1000W <i>Batterie électrique 1000 Watt, DN160 - Réf. SAP : 1001115</i>	990315116	775,57	FC
	Batteries électriques DN160, 2000W - A partir d'Avril 2025 <i>Batterie électrique 2000 Watt, DN160 - Réf. SAP : 10001606</i>	990315216	967,00	FC
	Batteries électriques DN200, 2000W - A partir d'Avril 2025 <i>Batterie électrique 2000 Watt, DN200 - Réf. SAP : 10001608</i>	990315220	1099,00	FC
	Batterie de post chauffage eau chaude DN150, 4Kw <i>Postheater-4kW-80/60-DN150 - Réf. SAP : 18501649</i>	472901857	775,24	FC
	Vanne 3 voies motorisée pour batterie eau chaude <i>VAL-3WAY-ACT - Réf. SAP : 10001714</i>	990210171	240,24	FC
	Batterie de post chauffage électrique en EPP 2000W à 350 m³/h <i>Postheaterbox-DN160-2kW-230V-G3-EPP - Réf. SAP : 10020986</i>	527001760	382,84	FC
	Bus de régulation <i>BUS-THE-RD-KOMPL - Réf. SAP : 10020913</i>	527004530	262,40	FC
	Thermostat universel - régulation universelle <i>THE-Universal-Thermostat - Réf. SAP : 10020995</i>	521008820	337,26	FC
	Option Box V2 pour ComfoAir Q 350/450/600 (module entrée/sortie pour connexion capteurs externes, ComfoFond-L Q, batterie de post-chauffage). Conçu pour l'utilisation d'accessoires et/ou de capteurs câblés ComfoNet, 0-10V et autres. 1 port de raccordement ComfoNet libre. 4 connections 0-10V <i>OPB-CAQ - Réf. SAP : 10021960</i>	471502000	205,00	FC
	Plaque Y pour deux bus de régulation <i>DIS-Y-3xRS485-NOV/FOC/CL1200 - Réf. SAP : 10020823</i>	521011350	24,74	FC

Post chauffage

Produit	Désignation	N°d'article	Prix brut H.T. en €	Groupe remise
Capteurs pour air pulsé réchauffé				
	Capteur de conduit pour post-chauffage sur l'air <i>SNS-DCT-NTC/10k - Réf. SAP : 18514670</i>	677200330	114,09	FC
Bouches chauffantes - puissance maxi 280 W à 60 m³/h				
	Bouche chauffante ComfoGrid Therm S125 pour installation au plafond, DN125, Ø 166, blanc (RAL 9003) - Compatible avec CLRF/TVA - Puissance nominale : 339 W (en fonctionnement à pleine charge), 170 W (en fonctionnement à charge partielle) - Un débit d'air de 15 à 35 m³/h doit être assuré en fonctionnement actif par des mesures techniques appropriées (surveillance du flux d'air) - Régulation sur site via thermostat d'ambiance - Non adapté aux pièces humides <i>DGR-CGT-POH-DN125-CMO</i>	990430868	290,00	FC
	Bouche chauffante ComfoGrid Therm S125 pour installation murale, DN125, Ø 166, blanc (RAL 9003) - Compatible avec CLRF/TVA - Puissance nominale : 339 W (en fonctionnement à pleine charge), 170 W (en fonctionnement à charge partielle) - Un débit d'air de 15 à 35 m³/h doit être assuré en fonctionnement actif par des mesures techniques appropriées (surveillance du flux d'air) - Régulation sur site via thermostat d'ambiance - Non adapté aux pièces humides <i>DGR-CGT-POH-DN125-WMO</i>	990430869	290,00	FC

Gammes de ventilation
double-flux pour installations
**en tertiaire
et collectif**



Centrales avec échangeur à plaques

Zehnder Carma de 800 à 7000 m³/h	42
Zehnder Flatpower de 600 à 2500 m³/h	42
Zehnder Neotime de 600 à 2500 m³/h	42
Zehnder Silvertop de 600 à 5200 m³/h	43
Zehnder Eversky de 500 à 1200 m³/h	43

Centrales avec échangeur rotatif

Zehnder Hexamotion de 650 à 9000 m³/h	44
Zehnder Freetime de 650 à 3800 m³/h	44
Zehnder Exaeco de 10 000 à 22 000 m³/h	45



Centrales avec échangeur à plaques

Gammes de ventilation double-flux pour le tertiaire et le collectif

Produit	Désignation	N°d'article	Prix brut H.T. en €	Groupe remise															
Gamme Zehnder Carma - Jusqu'à 7000 m³/h																			
 <p>FABRIQUÉ EN FRANCE</p> 	<ul style="list-style-type: none"> - Centrale de traitement d'air centralisée à récupération d'énergie autorégulée, très haute efficacité et haut rendement. - Applications : résidentiel collectif, tertiaire (école, bureaux, commerces, immeubles collectifs...). - Installation : montage au sol ou au plafond (selon modèle), installation en intérieur ou en extérieur. - Fabrication française. - Gamme certifiée PHI et Eurovent, la gamme Zehnder Carma est certifiée PHI sur un domaine d'emploi spécifique. <p>Elle est disponible en 7 tailles, 8 configurations et avec 5 modes de fonctionnement différents :</p>	-	nous consulter	nous consulter															
	<table border="1"> <thead> <tr> <th>Modèles</th> <th>Débit max recommandé m³/h</th> </tr> </thead> <tbody> <tr> <td>Zehnder Carma 9008 (non certifiée PHI)</td> <td>Jusqu'à 800</td> </tr> <tr> <td>Zehnder Carma 9010</td> <td>Jusqu'à 1000</td> </tr> <tr> <td>Zehnder Carma 9016</td> <td>Jusqu'à 1600</td> </tr> <tr> <td>Zehnder Carma 9023</td> <td>Jusqu'à 2300</td> </tr> <tr> <td>Zehnder Carma 9035</td> <td>Jusqu'à 3500</td> </tr> <tr> <td>Zehnder Carma 9048</td> <td>Jusqu'à 4800</td> </tr> <tr> <td>Zehnder Carma 9070</td> <td>Jusqu'à 7000</td> </tr> </tbody> </table>	Modèles	Débit max recommandé m³/h	Zehnder Carma 9008 (non certifiée PHI)	Jusqu'à 800	Zehnder Carma 9010	Jusqu'à 1000	Zehnder Carma 9016	Jusqu'à 1600	Zehnder Carma 9023	Jusqu'à 2300	Zehnder Carma 9035	Jusqu'à 3500	Zehnder Carma 9048	Jusqu'à 4800	Zehnder Carma 9070	Jusqu'à 7000	-	-
Modèles	Débit max recommandé m³/h																		
Zehnder Carma 9008 (non certifiée PHI)	Jusqu'à 800																		
Zehnder Carma 9010	Jusqu'à 1000																		
Zehnder Carma 9016	Jusqu'à 1600																		
Zehnder Carma 9023	Jusqu'à 2300																		
Zehnder Carma 9035	Jusqu'à 3500																		
Zehnder Carma 9048	Jusqu'à 4800																		
Zehnder Carma 9070	Jusqu'à 7000																		
Gamme Zehnder Flatpower - Jusqu'à 2500 m³/h																			
 <p>FABRIQUÉ EN FRANCE</p>  	<ul style="list-style-type: none"> - Centrale de traitement d'air centralisée à récupération d'énergie autorégulée, très haute efficacité et haut rendement. Dimensions compactes. - Applications : résidentiel collectif, tertiaire (école, bureaux, commerces, immeubles collectifs...). - Installation : montage plafonnier (avec ou sans faux-plafond), installation en intérieur. - Fabrication française. - Gamme certifiée Eurovent et VDI 6022. <p>Disponible en 5 tailles, en 9 versions :</p>	-	nous consulter	nous consulter															
	<table border="1"> <thead> <tr> <th>Modèles</th> <th>Débit max recommandé m³/h</th> </tr> </thead> <tbody> <tr> <td>Zehnder Flatpower 600</td> <td>Jusqu'à 600</td> </tr> <tr> <td>Zehnder Flatpower 900</td> <td>Jusqu'à 900</td> </tr> <tr> <td>Zehnder Flatpower 1300</td> <td>Jusqu'à 1400</td> </tr> <tr> <td>Zehnder Flatpower 1800</td> <td>Jusqu'à 2000</td> </tr> <tr> <td>Zehnder Flatpower 2500</td> <td>Jusqu'à 2500</td> </tr> </tbody> </table>	Modèles	Débit max recommandé m³/h	Zehnder Flatpower 600	Jusqu'à 600	Zehnder Flatpower 900	Jusqu'à 900	Zehnder Flatpower 1300	Jusqu'à 1400	Zehnder Flatpower 1800	Jusqu'à 2000	Zehnder Flatpower 2500	Jusqu'à 2500	-	-	-			
Modèles	Débit max recommandé m³/h																		
Zehnder Flatpower 600	Jusqu'à 600																		
Zehnder Flatpower 900	Jusqu'à 900																		
Zehnder Flatpower 1300	Jusqu'à 1400																		
Zehnder Flatpower 1800	Jusqu'à 2000																		
Zehnder Flatpower 2500	Jusqu'à 2500																		
Gamme Zehnder Neotime - Jusqu'à 2500 m³/h																			
 <p>FABRIQUÉ EN FRANCE</p>  	<ul style="list-style-type: none"> - Centrale de traitement d'air centralisée à récupération d'énergie autorégulée, très haute efficacité et haut rendement. Dimensions compactes. - Applications : résidentiel collectif, tertiaire (école, bureaux, commerces, immeubles collectifs...). - Installation : montage plafonnier ou posé au sol. Installation en intérieur. - Fabrication française. - Gamme certifiée Eurovent et VDI 6022. <p>Elle est disponible en 5 tailles et 5 modes de fonctionnement différents :</p>	-	nous consulter	nous consulter															
	<table border="1"> <thead> <tr> <th>Modèles</th> <th>Débit max recommandé m³/h</th> </tr> </thead> <tbody> <tr> <td>Zehnder Neotime 600</td> <td>Jusqu'à 600</td> </tr> <tr> <td>Zehnder Neotime 900</td> <td>Jusqu'à 900</td> </tr> <tr> <td>Zehnder Neotime 1300</td> <td>Jusqu'à 1300</td> </tr> <tr> <td>Zehnder Neotime 1800</td> <td>Jusqu'à 1800</td> </tr> <tr> <td>Zehnder Neotime 2500</td> <td>Jusqu'à 2500</td> </tr> </tbody> </table>	Modèles	Débit max recommandé m³/h	Zehnder Neotime 600	Jusqu'à 600	Zehnder Neotime 900	Jusqu'à 900	Zehnder Neotime 1300	Jusqu'à 1300	Zehnder Neotime 1800	Jusqu'à 1800	Zehnder Neotime 2500	Jusqu'à 2500	-	-	-			
Modèles	Débit max recommandé m³/h																		
Zehnder Neotime 600	Jusqu'à 600																		
Zehnder Neotime 900	Jusqu'à 900																		
Zehnder Neotime 1300	Jusqu'à 1300																		
Zehnder Neotime 1800	Jusqu'à 1800																		
Zehnder Neotime 2500	Jusqu'à 2500																		

Centrales avec échangeur à plaques

Gammes de ventilation double-flux pour le tertiaire et le collectif

Produit	Désignation	N°d'article	Prix brut H.T. en €	Groupe remise													
Gamme Zehnder Silvertop - Jusqu'à 5200m³/h																	
 <p>FABRIQUÉ EN FRANCE</p>  	<ul style="list-style-type: none"> - Centrale de traitement d'air centralisée à récupération d'énergie autorégulée, très haute efficacité et haut rendement. - Applications : résidentiel collectif, tertiaire (école, bureaux, commerces, immeubles collectifs...). - Installation : montage au sol, installation en intérieur. Raccordement vers le haut. - Fabrication française. - Gamme certifiée Eurovent et VDI 6022. <p>Elle est disponible en 6 tailles et 5 modes de fonctionnement différents :</p>	-	nous consulter	nous consulter													
	<table border="1"> <thead> <tr> <th>Modèles</th> <th>Débit max recommandé m³/h</th> </tr> </thead> <tbody> <tr> <td>Zehnder Silvertop 06</td> <td>Jusqu'à 600</td> </tr> <tr> <td>Zehnder Silvertop 08</td> <td>Jusqu'à 800</td> </tr> <tr> <td>Zehnder Silvertop 15</td> <td>Jusqu'à 1500</td> </tr> <tr> <td>Zehnder Silvertop 23</td> <td>Jusqu'à 2300</td> </tr> <tr> <td>Zehnder Silvertop 35</td> <td>Jusqu'à 3500</td> </tr> <tr> <td>Zehnder Silvertop 52</td> <td>Jusqu'à 5200</td> </tr> </tbody> </table>	Modèles	Débit max recommandé m³/h	Zehnder Silvertop 06	Jusqu'à 600	Zehnder Silvertop 08	Jusqu'à 800	Zehnder Silvertop 15	Jusqu'à 1500	Zehnder Silvertop 23	Jusqu'à 2300	Zehnder Silvertop 35	Jusqu'à 3500	Zehnder Silvertop 52	Jusqu'à 5200	-	-
Modèles	Débit max recommandé m³/h																
Zehnder Silvertop 06	Jusqu'à 600																
Zehnder Silvertop 08	Jusqu'à 800																
Zehnder Silvertop 15	Jusqu'à 1500																
Zehnder Silvertop 23	Jusqu'à 2300																
Zehnder Silvertop 35	Jusqu'à 3500																
Zehnder Silvertop 52	Jusqu'à 5200																
Gamme Zehnder Eversky - Jusqu'à 1200 m³/h																	
 <p>FABRIQUÉ EN FRANCE</p>	<ul style="list-style-type: none"> - Centrale de traitement d'air décentralisée à récupération d'énergie autorégulée, très haute efficacité et haut rendement. - Application : salles de classe, garderies, bureaux, commerces, notamment en rénovation. - Installation : montage plafonnier, en apparent ou semi-encasté en faux plafond. Installation en intérieur pour une ventilation pièce par pièce. - Innovations brevetées : chassis support, panneaux amovibles, système de volets internes, charnières mobiles et articulées. - Fabrication française. <p>Elle existe en 4 débits :</p>	-	nous consulter	nous consulter													
	<table border="1"> <thead> <tr> <th>Modèles</th> <th>Débit max recommandé m³/h</th> </tr> </thead> <tbody> <tr> <td>Zehnder Eversky 500</td> <td>Jusqu'à 500</td> </tr> <tr> <td>Zehnder Eversky 750</td> <td>Jusqu'à 750</td> </tr> <tr> <td>Zehnder Eversky 900</td> <td>Jusqu'à 1000</td> </tr> <tr> <td>Zehnder Eversky 1100</td> <td>Jusqu'à 1200</td> </tr> </tbody> </table> <p>4 versions climatiques Version Premium : 1 seule batterie au choix, électrique (BE) ou eau chaude (BC) Version Infinite : 2 batteries au choix, 2 batteries électriques (BE) ou 1 batterie électrique et 1 batterie eau chaude (BC). Régulation : Modulation des débits d'air en fonction d'une sonde de CO₂.</p>	Modèles	Débit max recommandé m³/h	Zehnder Eversky 500	Jusqu'à 500	Zehnder Eversky 750	Jusqu'à 750	Zehnder Eversky 900	Jusqu'à 1000	Zehnder Eversky 1100	Jusqu'à 1200	-	-	-			
Modèles	Débit max recommandé m³/h																
Zehnder Eversky 500	Jusqu'à 500																
Zehnder Eversky 750	Jusqu'à 750																
Zehnder Eversky 900	Jusqu'à 1000																
Zehnder Eversky 1100	Jusqu'à 1200																

Centrales avec échangeur rotatif

Gammes de ventilation double-flux pour le tertiaire et le collectif

Produit	Désignation	N°d'article	Prix brut H.T. en €	Groupe remise																				
Gamme Zehnder Hexamotion - Jusqu'à 9000 m³/h																								
 <p>FABRIQUÉ EN FRANCE</p> <p>EUROVENT CERTIFIED PERFORMANCE BLUETECH - N°21.03.72</p>	<ul style="list-style-type: none"> - Centrale de traitement d'air centralisée à récupération d'énergie autorégulée, très haute efficacité et haut rendement. - Applications : résidentiel collectif, tertiaire (école, bureaux, commerces, immeubles collectifs...). - Installation : montage au sol, installation en intérieur ou extérieur. - Fabrication française. - Gamme certifiée Eurovent. <p>Disponible en 9 tailles dans 5 versions possibles :</p>																							
	<table border="1"> <thead> <tr> <th>Modèles</th> <th>Débit max recommandé m³/h</th> </tr> </thead> <tbody> <tr> <td>Zehnder Hexamotion 05</td> <td>Jusqu'à 650</td> </tr> <tr> <td>Zehnder Hexamotion 08</td> <td>Jusqu'à 900</td> </tr> <tr> <td>Zehnder Hexamotion 15</td> <td>Jusqu'à 1700</td> </tr> <tr> <td>Zehnder Hexamotion 20</td> <td>Jusqu'à 2200</td> </tr> <tr> <td>Zehnder Hexamotion 27</td> <td>Jusqu'à 3300</td> </tr> <tr> <td>Zehnder Hexamotion 35</td> <td>Jusqu'à 3800</td> </tr> <tr> <td>Zehnder Hexamotion 45</td> <td>Jusqu'à 5600</td> </tr> <tr> <td>Zehnder Hexamotion 60</td> <td>Jusqu'à 6800</td> </tr> <tr> <td>Zehnder Hexamotion 80</td> <td>Jusqu'à 9000</td> </tr> </tbody> </table>	Modèles	Débit max recommandé m³/h	Zehnder Hexamotion 05	Jusqu'à 650	Zehnder Hexamotion 08	Jusqu'à 900	Zehnder Hexamotion 15	Jusqu'à 1700	Zehnder Hexamotion 20	Jusqu'à 2200	Zehnder Hexamotion 27	Jusqu'à 3300	Zehnder Hexamotion 35	Jusqu'à 3800	Zehnder Hexamotion 45	Jusqu'à 5600	Zehnder Hexamotion 60	Jusqu'à 6800	Zehnder Hexamotion 80	Jusqu'à 9000	-	nous consulter	nous consulter
	Modèles	Débit max recommandé m³/h																						
	Zehnder Hexamotion 05	Jusqu'à 650																						
	Zehnder Hexamotion 08	Jusqu'à 900																						
	Zehnder Hexamotion 15	Jusqu'à 1700																						
	Zehnder Hexamotion 20	Jusqu'à 2200																						
	Zehnder Hexamotion 27	Jusqu'à 3300																						
	Zehnder Hexamotion 35	Jusqu'à 3800																						
	Zehnder Hexamotion 45	Jusqu'à 5600																						
Zehnder Hexamotion 60	Jusqu'à 6800																							
Zehnder Hexamotion 80	Jusqu'à 9000																							
Gamme Zehnder Freetime - Jusqu'à 3800 m³/h																								
 <p>FABRIQUÉ EN FRANCE</p> <p>EUROVENT CERTIFIED PERFORMANCE BLUETECH - N°21.03.72</p>	<ul style="list-style-type: none"> - Centrale de traitement d'air centralisée à récupération d'énergie autorégulée, très haute efficacité et haut rendement dotée d'un échangeur à roue. - Applications : résidentiel collectif, tertiaire (école, bureaux, commerces, immeubles collectifs...). - Installation : montage au sol, installation en intérieur. - Fabrication française. - Gamme certifiée Eurovent. <p>Disponible en 6 tailles, en 4 versions :</p>																							
	<table border="1"> <thead> <tr> <th>Modèles</th> <th>Débit max recommandé m³/h</th> </tr> </thead> <tbody> <tr> <td>Zehnder Freetime 500</td> <td>Jusqu'à 650</td> </tr> <tr> <td>Zehnder Freetime 800</td> <td>Jusqu'à 900</td> </tr> <tr> <td>Zehnder Freetime 1500</td> <td>Jusqu'à 1700</td> </tr> <tr> <td>Zehnder Freetime 2000</td> <td>Jusqu'à 2200</td> </tr> <tr> <td>Zehnder Freetime 2700</td> <td>Jusqu'à 3300</td> </tr> <tr> <td>Zehnder Freetime 3500</td> <td>Jusqu'à 3800</td> </tr> </tbody> </table>	Modèles	Débit max recommandé m³/h	Zehnder Freetime 500	Jusqu'à 650	Zehnder Freetime 800	Jusqu'à 900	Zehnder Freetime 1500	Jusqu'à 1700	Zehnder Freetime 2000	Jusqu'à 2200	Zehnder Freetime 2700	Jusqu'à 3300	Zehnder Freetime 3500	Jusqu'à 3800	-	nous consulter	nous consulter						
	Modèles	Débit max recommandé m³/h																						
	Zehnder Freetime 500	Jusqu'à 650																						
	Zehnder Freetime 800	Jusqu'à 900																						
	Zehnder Freetime 1500	Jusqu'à 1700																						
	Zehnder Freetime 2000	Jusqu'à 2200																						
Zehnder Freetime 2700	Jusqu'à 3300																							
Zehnder Freetime 3500	Jusqu'à 3800																							

Centrales avec échangeur rotatif

Gammes de ventilation double-flux pour le tertiaire et le collectif

Produit	Désignation	N°d'article	Prix brut H.T. en €	Groupe remise										
Gamme Zehnder Exaeco - De 5000 à 22 000 m³/h														
 <p>FABRIQUÉ EN FRANCE</p> <p>EUROVENT CERTIFIED PERFORMANCE BLUETECH - N°21.03.72</p>	<ul style="list-style-type: none"> - Centrale de traitement d'air centralisée à récupération d'énergie autorégulée, très haute efficacité et haut rendement dotée d'un échangeur à roue. - Applications : résidentiel collectif, tertiaire (école, bureaux, commerces, immeubles collectifs...). - Installation : Montage au sol, installation en intérieur ou extérieur. - Fabrication française. - Gamme certifiée Eurovent. <p>Disponible en 4 tailles dans 4 versions possibles :</p>													
	<table border="1"> <thead> <tr> <th>Modèles</th> <th>Débit max recommandé m³/h</th> </tr> </thead> <tbody> <tr> <td>Zehnder Exaeco 10</td> <td>Jusqu'à 10 000</td> </tr> <tr> <td>Zehnder Exaeco 13</td> <td>Jusqu'à 13 000</td> </tr> <tr> <td>Zehnder Exaeco 17</td> <td>Jusqu'à 17 000</td> </tr> <tr> <td>Zehnder Exaeco 22</td> <td>Jusqu'à 22 000</td> </tr> </tbody> </table>	Modèles	Débit max recommandé m³/h	Zehnder Exaeco 10	Jusqu'à 10 000	Zehnder Exaeco 13	Jusqu'à 13 000	Zehnder Exaeco 17	Jusqu'à 17 000	Zehnder Exaeco 22	Jusqu'à 22 000	-	nous consulter	nous consulter
	Modèles	Débit max recommandé m³/h												
	Zehnder Exaeco 10	Jusqu'à 10 000												
	Zehnder Exaeco 13	Jusqu'à 13 000												
	Zehnder Exaeco 17	Jusqu'à 17 000												
Zehnder Exaeco 22	Jusqu'à 22 000													

Distribution de l'air



Vue d'ensemble d'un système de distribution d'air complet avec la Zehnder ComfoAir Q	48
Vue d'ensemble d'un système de distribution d'air complet avec la Zehnder ComfoAir Flex	49
Vue d'ensemble d'un système de distribution d'air complet avec la Zehnder ComfoAir Fit 100	50
Aperçu des différents composants d'un système de distribution d'air Zehnder	52
Silencieux	56
RÉSEAU PRIMAIRE :	
Zehnder ComfoPipe Compact & ComfoPipe Plus	57
Gaines Zehnder ComfoPipe Compact	57
Gaines Zehnder ComfoPipe Plus (isolation renforcée)	58
Adaptateurs et raccords	59
Culottes à joint	60
Grilles extérieures	60
Chapeaux de toiture	62
Caissons de distribution d'air Zehnder ComfoWell	63
Zehnder ComfoWell Série 220	63
Zehnder ComfoWell Série 320	64
Zehnder ComfoWell Série 420	65
Zehnder ComfoWell Série 520	66
Zehnder ComfoWell Série 625	67
RÉSEAU SECONDAIRE :	
Zehnder ComfoTube – ComfoCube Flex	68
Gaines Zehnder ComfoTube	68
Zehnder ComfoCube Flex	68
Accessoires	69
Vue d'ensemble des grilles de ventilation et boîtiers de raccordement	70
Boîtiers CLD	72
Accessoires et grilles design pour boîtiers CLD	73
Boîtiers TVA	74
Bouches et grilles de ventilation	75
Zehnder ComfoFlat – Réseau extra-plat	78
Gaines ComfoTube Flat	78
Accessoires	79
Boîtiers et grilles de ventilation	81
Zehnder ComfoTube Therm & ComfoWell Therm – Réseau pré-isolé	82
Vue d'ensemble d'un système de distribution d'air pré-isolé complet combiné avec la Zehnder ComfoAir Q600 et Zehnder ComfoClime	82
Composants Zehnder ComfoTube Therm	86
Composants Zehnder ComfoWell Therm	87



Vue d'ensemble - Zehnder ComfoAir Q

Zehnder : un système complet de distribution d'air pour une installation en faux plafond

Composants de base pour un système de distribution d'air complet avec la ComfoAir Q

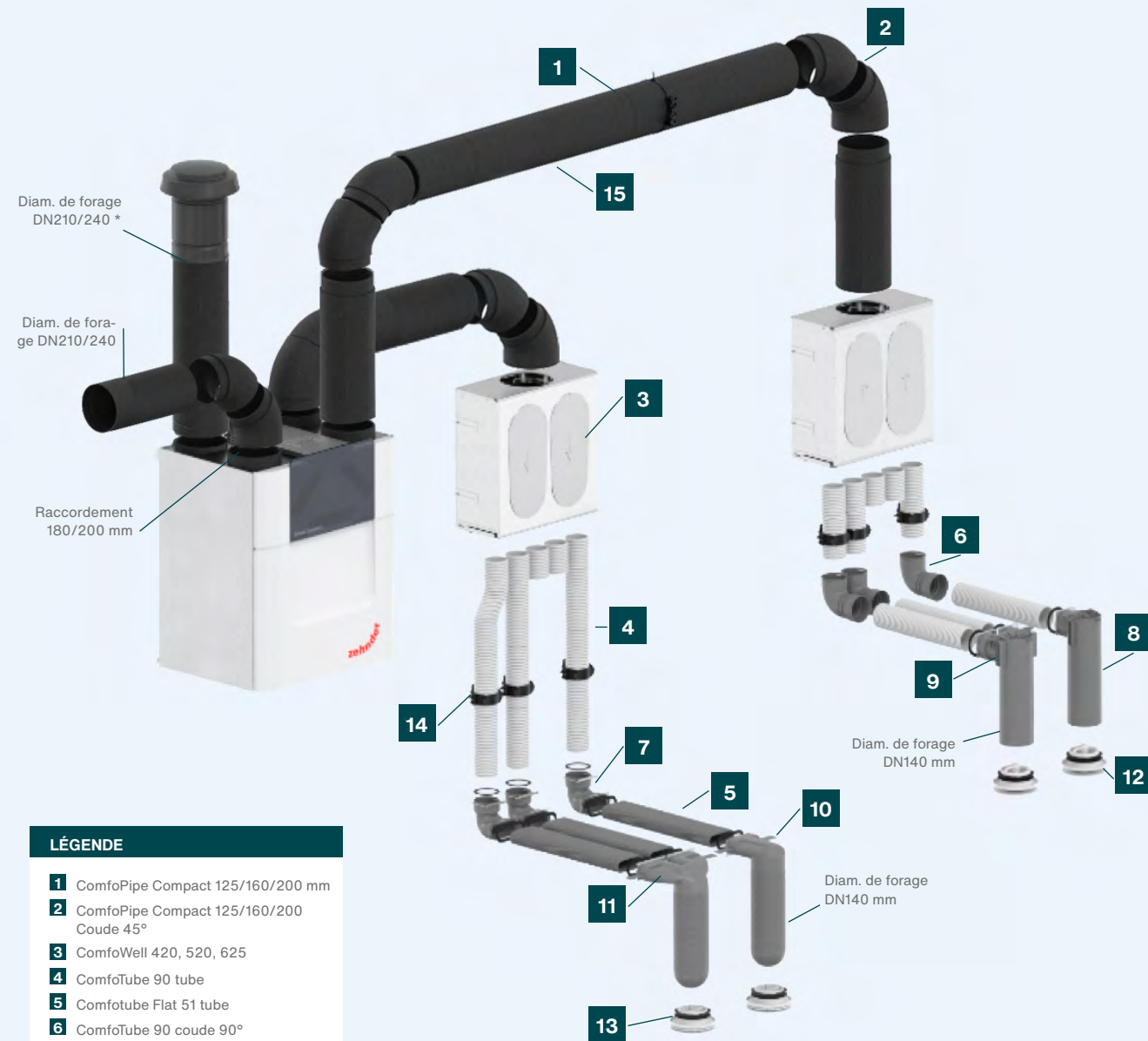

LÉGENDE

- 1 ComfoPipe Compact 125/160/200 mm
- 2 ComfoPipe Compact 125/160/200 Coude 45°
- 3 ComfoWell 420, 520, 625
- 4 ComfoTube 90 tube
- 5 Comfotube Flat 51 tube
- 6 ComfoTube 90 coude 90°
- 7 ComfoTube transition équerre 90/flat 51
- 8 Boîtier TVA-P 90 DN125 - 1 X 90
- 9 Boîtier TVA-P 90 DN125 - 2 X 90
- 10 Boîtier CLRF, 90° - Flat
- 11 Boîtier CLRF, 90° - 2 x Flat
- 12 Bouche d'insufflation ComfoValve Luna S125
- 13 Bouche d'extraction ComfoValve Luna E125
- 14 ComfoFix CT 90 collier de montage
- 15 ComfoFix Link collier de montage universel

Vue d'ensemble - Zehnder ComfoAir Flex

Zehnder : un système complet de distribution d'air pour une installation en faux plafond

Composants de base pour un système de ventilation double-flux avec l'unité de plafond ComfoAir Flex

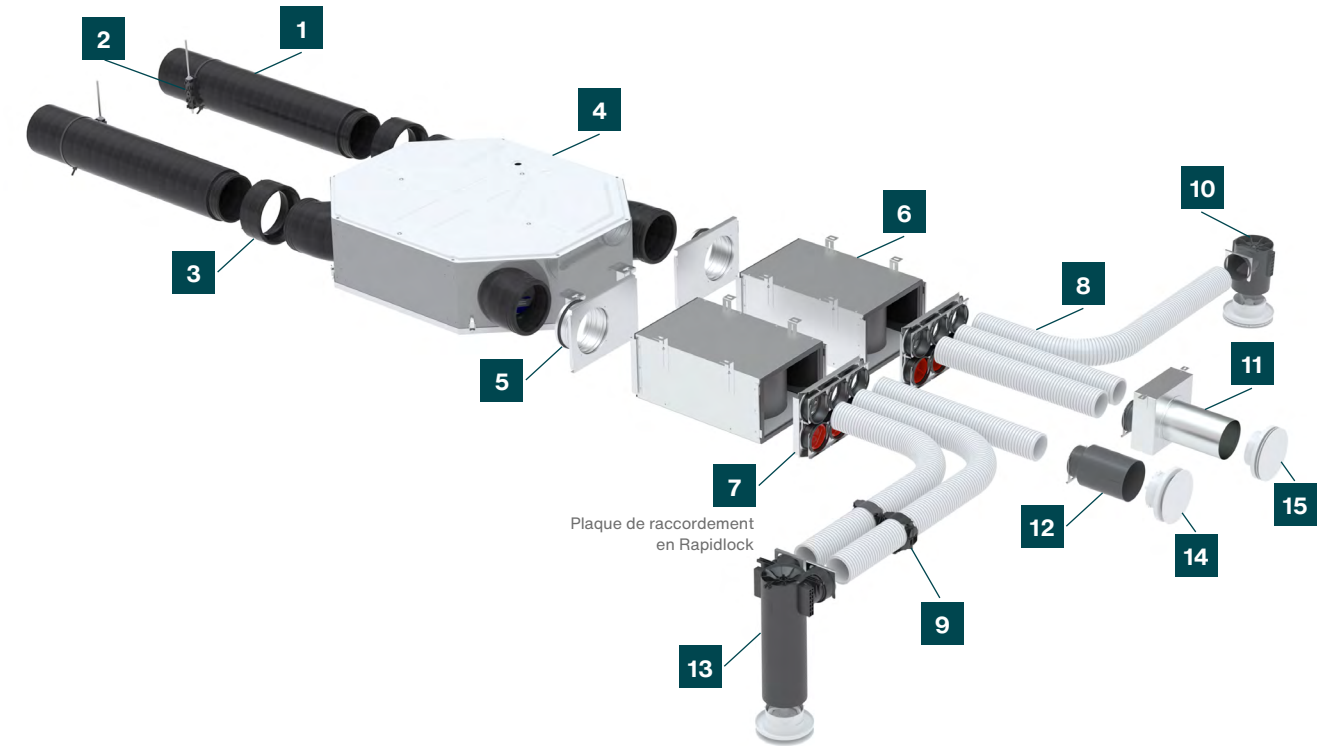

LÉGENDE

- 1 ComfoPipe Compact 160 tube
- 2 ComfoFix Link CPCP collier de montage universel
- 3 ComfoPipe Compact 160 double manchon
- 4 ComfoAir Flex 350
- 5 Kit de montage CA Flex 350 DN160 CW-K 220/320/420
- 6 Caisson silencieux de repartition largeur CW-S-220/320/420
- 7 Caisson silencieux de repartition largeur 220 mm, CW-S-220/320/420
- 8 Comfotube 90 tube
- 9 ComfoFix Link CT 90 collier de montage
- 10 Boîtier TVA-P 90 DN125 pour ComfoTube 1xDN90
- 11 Boîtier TVA P 90 DN125 2XDN90 double-raccordement latéral
- 12 Boîtier TVA-P90, DN 125 ComfoTube 1XDN90 raccordement arrière
- 13 Boîtier TVA P 90 DN 125/2x90, double-raccordement latéral
- 14 Bouche d'insufflation ComfoValve Luna S125
- 15 Bouche d'extraction Comfovalve Luna E 125

Vue d'ensemble - Zehnder ComfoAir Fit 100

Unité semi-décentralisée avec réseau secondaire uniquement. Installation plafonnrière, murale ou encastrée

Composants de base pour un système de distribution d'air pour Zehnder ComfoAir Fit 100



LÉGENDE

- 1 Zehnder ComfoAir Fit 100
Ventilation de confort
- 2 Boîte encastrée pour le montage mural de Zehnder ComfoAir Fit 100
- 3 Façade extérieure pour le montage mural de Zehnder ComfoAir Fit 100
- 4 Raccords de réseau de canalisations
Raccords de réseau de distribution à 4 positions
- 5 Distributeur
 - Zehnder ComfoCube CK150 distributeur, raccordement 5 x ComfoTube 75
 - Zehnder ComfoCube CK150 distributeur, raccordement 4 x ComfoTube 90
- 6 Zehnder ComfoEdge Dupla
Grille combinée pour mur extérieur DN 125

Exemple d'intégration Zehnder ComfoAir Fit 100

Unité semi-décentralisée avec réseau secondaire uniquement. Installation plafonnrière, murale ou encastrée

Exemple d'installation avec montage mural

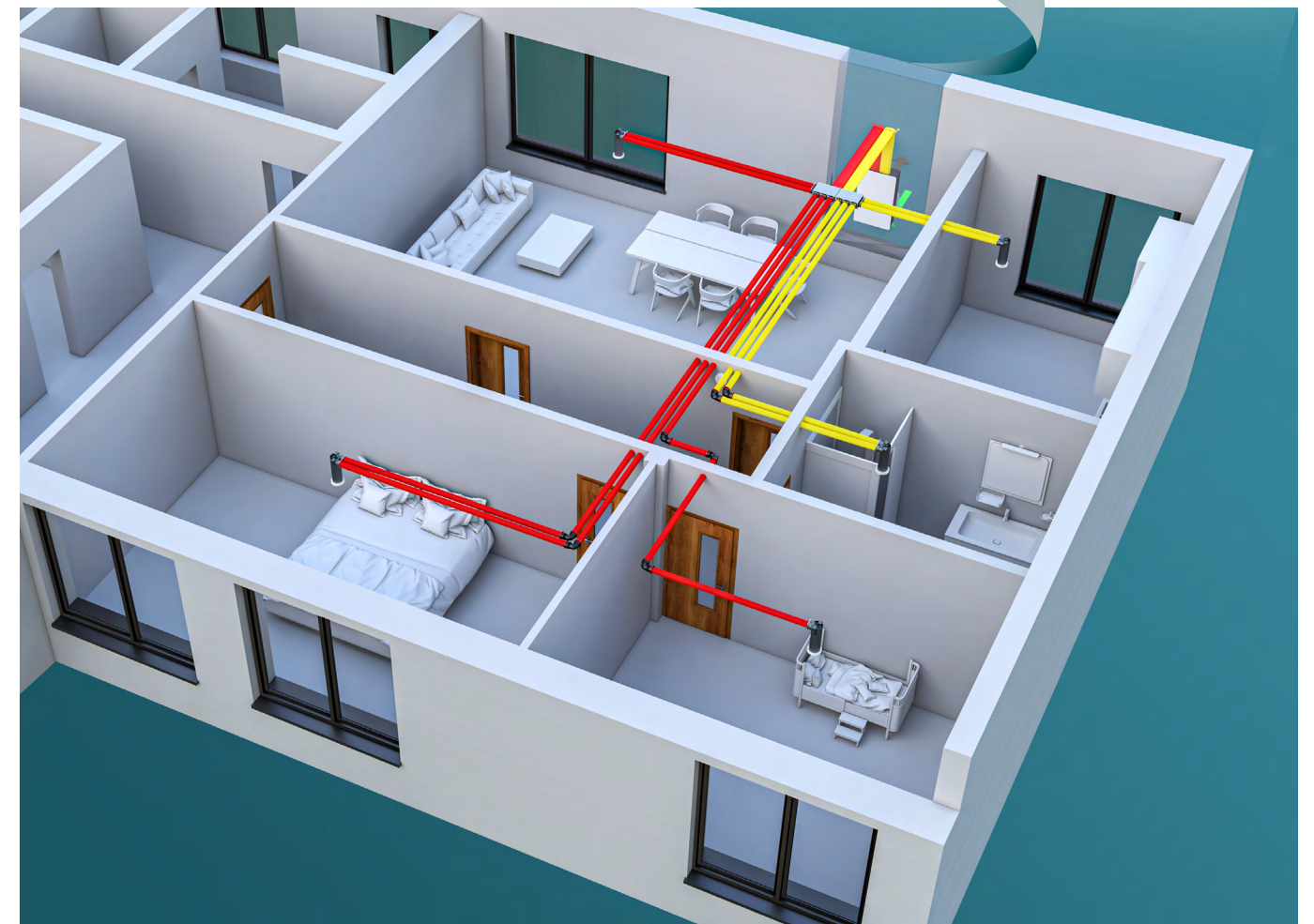
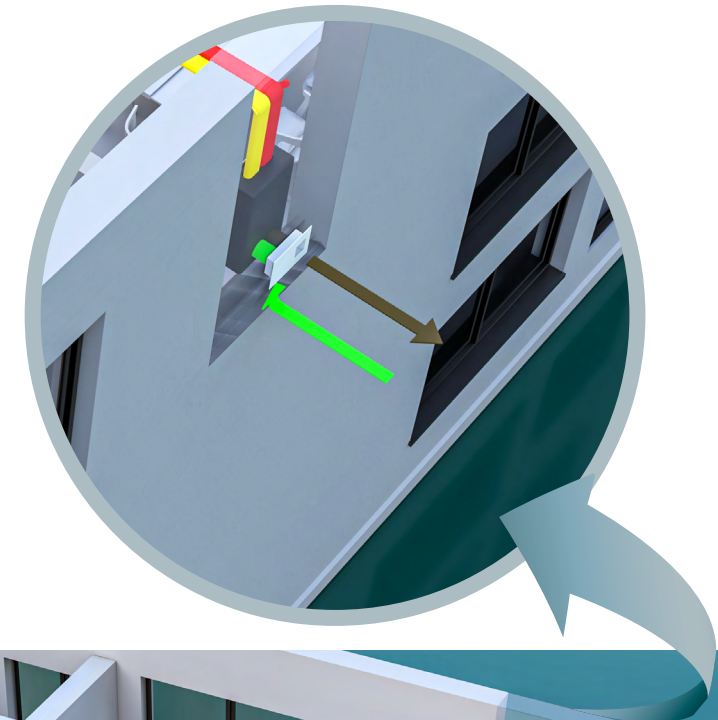

Systeme de distribution d'air Zehnder

Tubes et composants isolants pour amenée et extraction d'air vers l'extérieur

Zehnder ComfoPipe Compact a été conçu pour le transport de l'air neuf et de l'air vicié entre l'unité de ventilation double flux Zehnder et, d'une part, les grilles ou chapeaux de toit et, d'autre part, les caissons de distribution et silencieux. Son matériau, le polypropylène expansé, permet d'éviter la formation de condensation sur la paroi externe du produit. Zehnder ComfoPipe Compact évite les ponts thermiques dans le réseau de distribution d'air grâce à ses jonctions étanches et isolées (EPP).



Caisson silencieux de répartition

Les caissons de distribution d'air modulaires Zehnder ComfoWell avec un silencieux intégré, existent en 5 modèles en fonction du débit d'air nécessaire: 200-300-400-500-600m³/h. Ils permettent une excellent atténuation acoustique, ainsi que des pertes de charges réduites. Ils s'équipent d'une plaque de raccordement pour le réseau primaire, et d'une plaque de raccordement pour les piquages des gaines semi-flexibles.

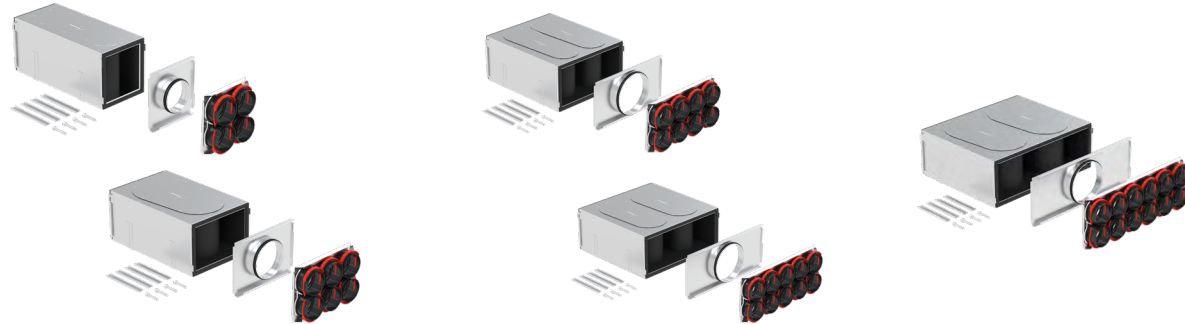

Gaines de ventilation

Zehnder ComfoTube 90 et 75 et ComfoTube Flex 51

La gaine ComfoTube peut facilement être posée dans une colonne montante ou intégrée dans un faux plafond. Sa paroi lisse Clinside empêche la saleté d'adhérer aux gaines de ventilation et facilite considérablement le nettoyage. Elles existent en 2 variantes: gaines rondes ou plates. Grâce à la grande flexibilité de son rayon de courbure, il est possible de les poser avec un minimum d'encombrement.

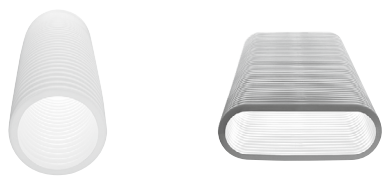

Composants ComfoTube, Boîtiers TVA et bouches de ventilation

Composants Zehnder ComfoTube + bouches de ventilation

Les composants Zehnder ComfoTube sont adaptés les uns aux autres et intercompatibles. Solide et facile à monter, pour une installation rapide et professionnelle.



Présentation des composants









pour le raccordement de l'air extérieur et du rejet d'air

Appareil	ComfoAir Fit 100	ComfoAir 200	ComfoAir 350	ComfoAir Q 350	ComfoAir Q 450 et 600
Accessoires					
CK 150/300	Direct via CK 150 (300)				
ComfoPipe Compact 125	Direct via DN 125	Adaptateur à joint Mâle / Mâle DN125 990326330			
Grille murale DN 125 Saillie		Direct via DN125			
ComfoPipe Compact 160			Adaptateur à joint Mâle / Mâle DN160 990326331	Connexion avec un manchon ComfoPipe Compact : 990328695 OU Adaptateur à joint Mâle / Mâle DN160 990326331	
ComfoPipe Plus 160				Adaptateur à joint Mâle / Mâle DN160 990326331	
Grille murale DN 160 Saillie			Direct via DN160	Direct via DN160	
ComfoPipe Compact 200					Direct via DN200* ou Adaptateur à joint DN180/200 990326352
ComfoPipe Plus 200					CPPlus200 adaptateur 450/600 990328723
Grille murale DN 200 Saillie					Direct via DN200

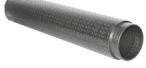
* En raccourcissant le ComfoPipe Compact de 5 cm

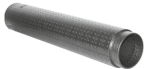

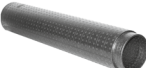





Présentation des composants

pour le raccordement de l'air extérieur et du rejet d'air



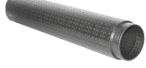
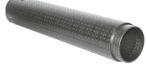

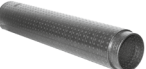
Appareil	Climos F 200	Focus (F) 200	ComfoAir Flex 350
Accessoires			
ComfoPipe Compact 125 	Adaptateur à joint Mâle / Mâle DN 125 990326330	Adaptateur à joint Mâle / Mâle DN 125 990326330	
Grille murale DN 125 Saillie 	Direct via DN 125	Direct via DN 125	
ComfoPipe Compact 160 			Via Kit de montage excentrique DN 160 CW220: 990323710 CW320: 990323711 CW420: 990323712
ComfoPipe Plus 160 			
Grille murale DN 160 Ronde Encastrée 	Adaptateur à joint DN 160 Mâle / DN 125 Mâle 990326336 et raccord en ComfoPipe Compact DN 160	Adaptateur à joint DN 160 Mâle / DN 125 Mâle 990326336 et raccord en ComfoPipe Compact DN 160	
ComfoPipe Compact 200 			
ComfoPipe Plus 200 			
Grille murale DN 200 Saillie 			

Présentation des composants

pour le raccordement de l'air extérieur et du rejet d'air

Appareil	ComfoAir Q 350 ComfoFond-L Q	ComfoAir Q 450/600 ComfoFond-L Q	ComfoClima 24	ComfoClima 36	ComfoClima Q
Accessoires					
ComfoPipe Compact 125 					
ComfoPipe Compact 160 	Adaptateur à joints ø 182 Femelle / 161 Mâle mm, alu 990328664	Adaptateur à joints ø 182 Femelle / 161 Mâle mm, alu 990328664	CoUDE à 45° DN 160 990328694 OU ComfoPipe Compact Flex DN 160 990328765		Air Intérieur CoUDE à 45° DN 160 990328694
ComfoPipe Plus 160 	Adaptateur à joint Mâle / Mâle DN 160 990326331 ET Adaptateur à joints ø 182 Femelle / 161 Mâle mm, alu 990328664	Adaptateur à joint Mâle / Mâle DN 160 990326331 ET Adaptateur à joints ø 182 Femelle / 161 Mâle mm, alu 990328664			
Grille murale DN 160 Saillie 			Direct via DN 160		
ComfoPipe Compact 200 	Adaptateur à joint DN 180 / DN 200 990326341	Adaptateur à joint DN 180 / DN 200 990326341		4 CouDES 45° DN 230/200: 990328697 OU 2 couDES 45° DN 230/200 990328697 + 2 ComfoPipe Flex DN 200 990328766	Air extérieur CoUDE à 45° DN 200 990328697 OU 1 couDE à 45° DN 200 990328697 + 1 ComfoPipe Compact Flex DN 200 990328766
ComfoPipe Plus 200 		CPPlus 200 Adapt CF-LQ 450/600 990328751			
Grille murale DN 200 Saillie 	Direct via DN 200	Direct via DN 200		Direct via DN 200	Direct via DN 200

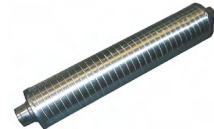



Silencieux

Produit	Désignation	N°d'article	Prix brut H.T. en €	Groupe remise
Silencieux				
	Silencieux CSI 350 DN 125 L = 700 mm SIL-CSI350-DN125/125-L700 - Réf. SAP : 10002142	990318243	260,44	FB
	Silencieux CSI 350 DN 160 L = 700 mm SIL-CSI350-DN160/160-L700 - Réf. SAP : 10002140	990318245	377,63	FB
	Silencieux CSI 550 DN 180 L = 700 mm SIL-CSI550-DN1180/180-L700 - Réf. SAP : 10002180 (possibilité de connexion à notre réseau avec nos différents adaptateurs voir p.61)	990318242	585,99	FB
	Silencieux Flexible DN 125 L = 1000 mm - Isolant 50 mm SIL-DN125-L1000-FLEX - Réf. SAP : 18501421	990318031	93,12	FB
	Silencieux Flexible DN 160 L = 1000 mm - Isolant 50 mm SIL-DN160-L1000-FLEX - Réf. SAP : 18501423	990318033	110,68	FB
	Kit de montage pour 1 silencieux CSI MAC-CSI/MSD-MB-L190-SET - Réf. SAP : 10000549	988319401	22,14	FB



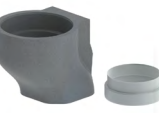

Distribution d'air : réseau primaire

Produit	Désignation	N°d'article	Prix brut H.T. en €	Groupe remise
Zehnder ComfoPipe Compact				
	ComfoPipe Compact 125 Tube L = 1000 mm, DN 155/125 TUB-CPCP-DN125-L1m - Réf. SAP : 10013410	990328690	44,37	FB
	ComfoPipe Compact 160 Tube L = 1000 mm, DN 190/160 TUB-CPCP-DN160-L1m - Réf. SAP : 10013402	990328693	42,15	FB
	ComfoPipe Compact 200 Tube L = 1000 mm, DN 230/200 TUB-CPCP-DN200-L1m - Réf. SAP : 10013405	990328696	73,52	FB
	ComfoPipe Compact 125 Coude 45°, DN 155/125 BEN-CPCP-DN125x45 - Réf. SAP : 10013411	990328691	19,61	FB
	ComfoPipe Compact 160 Coude 45°, DN 190/160 BEN-CPCP-DN160x45 - Réf. SAP : 10013403	990328694	16,12	FB
	ComfoPipe Compact 200 Coude 45°, DN 230/200 BEN-CPCP-DN200x45 - Réf. SAP : 10013406	990328697	27,67	FB
	ComfoPipe Compact 125 Manchon, DN 155/125 CON-CPCP-DN125-M - Réf. SAP : 10013412	990328692	17,87	FB
	ComfoPipe Compact 160 Manchon, DN 190/160 CON-CPCP-DN160-M - Réf. SAP : 10013404	990328695	17,61	FB
	ComfoPipe Compact 200 Manchon, DN 230/200 CON-CPCP-DN200-M - Réf. SAP : 10013407	990328698	19,34	FB
	ComfoPipe Compact 125 Double Manchon, Femelle / Femelle DN 185 / 155 mm CON-CPCP-DN125-M/M - Réf. SAP : 10014842	990328760	17,87	FB
	ComfoPipe Compact 160 Double Manchon, Femelle / Femelle DN 220/190 mm CON-CPCP-DN160-M/M - Réf. SAP : 10014843	990328761	17,61	FB
	ComfoPipe Compact 200 Double Manchon, Femelle / Femelle DN 260 / 230 mm CON-CPCP-DN200-M/M - Réf. SAP : 10014844	990328762	19,34	FB
	8 conduits ComfoPipe Compact 160 DN 160 L = 1000 mm (Réf. 990328693)	30003864	549,93	FB
	14 coudes à 45° ComfoPipe Compact 160 avec manchon DN 160 (Réf. 990328694)			
	2 manchons ComfoPipe Compact DN 1604 Raccord Mâle DN160/160 (Réf. 990328695)			
	4 adaptateurs à joint Mâle / Mâle DN160 - (Réf. 990326331) Kit Comfopipe Compact - Réf. SAP : 30003864			
	ComfoPipe Compact Flex Elément de raccordement flexible avec des propriétés d'insonorisation et d'isolation thermique. Adapté pour le raccordement du Zehnder ComfoClima. Longueur 1 m (sans manchons), noir. DN 160 D = 240 mm, D = 214/190 mm (manchon) DN 200 D = 265 mm, D = 254/230 mm (manchon) TUB-FLEX-CON-CPCP-DN160-1m - Réf. SAP : 10021308 TUB-FLEX-CON-CPCP-DN200-1m - Réf. SAP : 10021309 2 ComfoPipe Compact Flex en DN 200 ne peuvent être mis côte à côte sur ComfoClima 36 / Q	990328765 990328766	98,00 110,00	FB
	Elément de transition ComfoAir 180-ComfoPipe Compact 125 Réf. SAP : 10004541	990328804	78,12	FB
	4 Colliers de fixation ComfoFix Link pour réseau primaire ComfoPipe Compact (4 pcs). MAC-CPCP-CPP-HLD-4PC - Réf. SAP : 10016290	990327300	32,49	FB





Réseau primaire avec isolation renforcée

Produit	Désignation	N°d'article	Prix brut H.T. en €	Groupe remise
Zehnder ComfoPipe Plus, conduit de raccordement isolé				
	ComfoPipe Plus 160 – Tube L = 1000 – DN = 160/246 mm <i>TUB-CPP-DN160-L1M - Réf. SAP : 18514706</i>	990328700	65,11	FB
	ComfoPipe Plus 200 – Tube L = 1000 – DN = 286/200 mm <i>TUB-CPP-DN200-L1M - Réf. SAP : 18514710</i>	990328720	75,53	FB
	ComfoPipe Plus 160 – Coude 45° – DN = 160/246 mm <i>BEN-CPP-DN160X45 - Réf. SAP : 18514707</i>	990328701	29,95	FB
	ComfoPipe Plus 200 – Coude 45°- DN = 286/200 mm <i>BEN-CPP-DN200X45 - Réf. SAP : 18514711</i>	990328721	44,28	FB
	ComfoPipe Plus 160 – Manchon – DN = 160/246 mm <i>CON-CPP-DN160-M - Réf. SAP : 18514708</i>	990328702	20,84	FB
	ComfoPipe Plus 200 – Manchon - DN = 326/286 mm <i>CON-CPP-DN200-M - Réf. SAP : 18514712</i>	990328722	22,14	FB
	ComfoPipe Plus 200 – Adaptateur pour ComfoAir Q 450/600 <i>CON-CA550/PPP-DN200 - Réf. SAP : 18514713</i>	990328723	50,79	FB
	ComfoPipe Plus 200 – Adaptateur pour ComfoFond-L Q pour ComfoAir Q 450 / 600 <i>CON-CAQ450/600/CF-L-STT-CPP-DN200-SET</i> <i>Réf. SAP : 30002457</i> <i>Kit composé de la référence 10001216 et 10010268</i>	990328751	62,51	FB



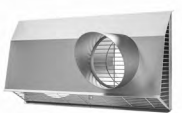

Adaptateurs et raccords

Produit	Désignation	N°d'article	Prix brut H.T. en €	Groupe remise
Adaptateurs & raccords pour Zehnder ComfoPipe Compact				
	Adaptateur à joint : Réduction DN 160 Mâle / DN 125 Mâle <i>TRA-SEL-DN160/125-N - Réf. SAP : 10006313</i>	990326336	20,84	FB
	Adaptateur à joint : Réduction DN 160 Mâle / DN 150 Mâle <i>TRA-SEL-DN160/150-N - Réf. SAP : 10006314</i>	990326346	26,04	FB
	Adaptateur à joint : Réduction DN 160 Mâle / DN 200 Mâle <i>TRA-SEL-DN160/200-N - Réf. SAP : 10006317</i>	990326349	26,04	FB
	Adaptateur à joint : Réduction DN 180 Mâle / DN 160 Mâle <i>TRA-SEL-DN180/160-N - Réf. SAP : 10006316</i>	990326337	26,04	FB
	Adaptateur à joint : Réduction DN 180 Mâle / DN 200 Mâle <i>TRA-SEL-DN180/200-N - Réf. SAP : 10006320</i>	990326352	26,04	FB
	Transition ComfoPipe Compact Adaptateur à joint ComfoPipe DN 180 Femelle /160 mm Mâle, alu <i>TRA-CP-DN180/160 - Réf. SAP : 10008554</i>	990328664	26,04	FB
	Raccord de transition Adaptateur à joint Mâle / Mâle DN 125 <i>CON-SEL-DN125-N - Réf. SAP : 10008551</i>	990326330	9,38	FB
	Raccord de transition Adaptateur à joint Mâle / Mâle DN 160 <i>CON-SEL-DN160-N - Réf. SAP : 10006315</i>	990326331	10,41	FB
	Raccord de transition Adaptateur à joint Mâle / Mâle DN 200 <i>CON-SEL-DN200-N - Réf. SAP : 10008550</i>	990326339	12,41	FB
	Raccord de transition Comfopipe Compact Permet la connexion du ComfoFond-L Q ST avec le ComfoPipe Compact DN 200 Adaptateur à joint DN 200/180 <i>TRA-CPP-DN200/180 - Réf. SAP : 10001216</i>	990326341	18,42	FB
	Pièce raccordement en T ComfoPipe Compact T piece DN125/125/125, incluant joints <i>TPI-SEL-INS-DN125/125/125x90 - Réf. SAP : 10025799</i>	990326322	75,00	FB
	Pièces raccordement en T ComfoPipe Compact T piece DN200/160/200, incluant joints <i>TPI-SEL-INS-DN200/160/200x90 - Réf. SAP : 10022468</i>	990326321	105,00	FB

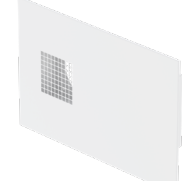

Grilles extérieures

Produit	Désignation	N°d'article	Prix brut H.T. en €	Groupe remise
Culottes à joint				
	Culotte à joint à 45° DN125/125/125 <i>YPI-SEL-DN125/125/125X45 - Réf. SAP : 10008540</i>	990326300	54,44	FB
	Culotte à joint à 45° DN160/160/160 <i>YPI-SEL-DN160/160/160x45 - Réf. SAP : 10008544</i>	990326301	79,40	FB
	Culotte à joint à 45° DN 200/200/200 <i>YPI-SEL-DN200/200/200x45- Réf. SAP : 10014845</i>	990326316	135,01	FB
Grilles extérieures - Grilles murales en saillie				
	Grille murale inox - 265x245 mm - raccord rond DN 125 mm <i>EAC-DN125-125M3H-L248-W267-H37-INOX Réf. SAP : 18502025</i>	990430250	96,35	FB
	Grille murale inox - 280x280 mm - raccord rond DN 160 mm <i>EAC-DN160-350M3H-L280-W280-H37-INOX Réf. SAP : 10000987</i>	990430584	100,27	FB
	Grille murale inox - 330x330 mm - raccord rond DN 200 mm <i>EAC-DN200-500M3H-L330-W330-H37-INOX Réf. SAP : 10000988</i>	990430585	139,34	FB
Grilles extérieures combinées				
	Grille d'air extérieure combinée Droite (air neuf à droite) Inox DN 125 <i>EAC-DN125-EHA-ODA-R-INOX - Réf. SAP : 10001292</i>	990430591	221,37	FB
	Grille d'air extérieure combinée Gauche (air neuf à gauche) Inox DN 125 <i>EAC-DN125-EHA-ODA-L-INOX - Réf. SAP : 10001293</i>	990430592	221,37	FB
	Grille d'air extérieure combinée Droite (air neuf à droite) DN 160 jusqu'à 300 m³/h <i>EAC-DN160-EHA-ODA-R-INOX Réf. SAP : 10015662</i>	990430594	228,64	FB
	Grille d'air extérieure combinée Gauche (air neuf à gauche) DN 160 jusqu'à 300 m³/h <i>EAC-DN160-EHA-ODA-L-INOX Réf. SAP : 10015663</i>	990430595	228,64	FB

Grilles extérieures combinées



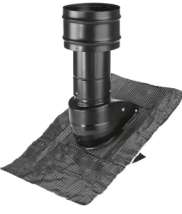

Produit	Désignation	N°d'article	Prix brut H.T. en €	Groupe remise
Grille d'air extérieur combinée Dupla				
	DN125 Grille combinée Dupla prise d'air droite inox. <i>Réf. SAP : 10021316</i>	990430573	295,00	FB
	DN125 Grille combinée Dupla prise d'air droite, blanche. <i>Réf. SAP : 10021314</i>	990430571	295,00	FB
	DN125 Grille combinée Dupla prise d'air gauche inox. <i>Réf. SAP : 10021315</i>	990430572	295,00	FB
	DN125 Grille combinée Dupla prise d'air gauche, blanche. <i>Réf. SAP : 10021313</i>	990430570	295,00	FB
	DN160 Grille combinée Dupla prise d'air droite inox. <i>Réf. SAP : 10021320</i>	990430577	380,00	FB
	DN160 Grille combinée Dupla prise d'air droite, blanche. <i>Réf. SAP : 10021318</i>	990430575	380,00	FB
	DN160 Grille combinée Dupla prise d'air gauche inox. <i>Réf. SAP : 10021319</i>	990430576	380,00	FB
	DN160 Grille combinée Dupla prise d'air gauche, blanche. <i>Réf. SAP : 10021317</i>	990430574	380,00	FB

Chapeaux de toiture

Produit	Désignation	N°d'article	Prix brut H.T. en €	Groupe remise
Chapeaux de toiture Finition ARDOISE				
	Chapeau de toit métallique raccordement en DN125 finition ardoise <i>EAC-ROH-DN125-CTM-ARDOISE - Réf. SAP : 39502669</i>	320000119	89,60	FB
	Chapeau de toit métallique raccordement en DN160 finition ardoise <i>EAC-ROH-DN160-CTM-ARDOISE - Réf. SAP : 39502671</i>	320000121	98,19	FB
	Chapeau de toit métallique raccordement en DN200 finition ardoise <i>EAC-ROH-DN200-CTM-ARDOISE - Réf. SAP : 39502672</i>	320000122	184,11	FB
Chapeaux de toiture Finition OCRE ou NOIRE				
	Chapeau de toit DN 125 pour des inclinaisons de toit de 6°/60° noir <i>Réf. SAP : 10013281</i>	990430611	229,53	FB
	Chapeau de toit DN 160 pour des inclinaisons de toit de 6°/60° noir <i>Réf. SAP : 10013283</i>	990430613	325,28	FB
	Chapeau de toit DN 200 pour des inclinaisons de toit de 6°/60° noir <i>Réf. SAP : 10013285</i>	990430615	448,02	FB
	Chapeau de toit DN 125 pour des inclinaisons de toit de 6°/60° ocre <i>Réf. SAP : 10013280</i>	990430610	229,53	FB
	Chapeau de toit DN 160 pour des inclinaisons de toit de 6°/60° ocre <i>Réf. SAP : 10013282</i>	990430612	325,28	FB
	Chapeau de toit DN 200 pour des inclinaisons de toit de 6°/60° ocre <i>Réf. SAP : 10013284</i>	990430614	448,02	FB
	Chapeau de toit plat DN 160 Couleur noire avec un col pour toit plat <i>EAC-ROH-DN160-9005 - Réf. SAP:18502033</i>	990430604	250,30	FB

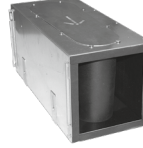
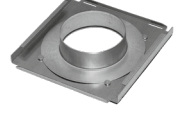





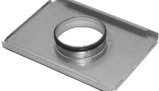
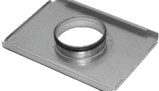

Caissons de distribution d'air

Zehnder ComfoWell Série 220

Produit	Désignation	N°d'article	Prix brut H.T. en €	Groupe remise
Série 220 pour raccordement de 4 gaines de ventilation Zehnder ComfoTube				
Caisson silencieux de répartition				
	Caisson silencieux de répartition largeur 220 mm, CW-S-220, livré sans plaque de raccordement <i>SIL-CW220 - Réf. SAP : 18501427</i>	990323500	201,83	FB
Plaque de raccordement au réseau primaire DN 125				
Pour conduit de ventilation ComfoPipe Compact DN 125				
	Plaque de raccordement CW - P 220 - DN125 <i>EPL-CW220-DN125 - Réf. SAP : 18501351</i>	990323510	47,89	FB
	CW-K 220 - Kit de montage CA Flex 250/350 DN160 - excentrique <i>Réf. SAP : 10017288</i>	990323710	116,05	FB
Plaque de raccordement au réseau primaire CK 300- CK150				
Pour conduit de ventilation CK 300-CK150				
	Plaque de raccordement CK150 / CK300 - ComfoWell CW4 Série 220 <i>EPL-CW220-CK150 - Réf. SAP : 10022407</i>	990323540	65,00	FB
Plaque de raccordement au réseau secondaire (air extérieur et rejeté)				
Pour gaine de ventilation ComfoTube DN 75				
	Plaque de raccordement en 4x75 pour caisson silencieux de répartition CW-S-220 ou de distribution CW-D-220 <i>MPL-CW220-4DN75 - Réf. SAP : 10022111</i>	990323610	61,58	FB
Pour gaine de ventilation ComfoTube DN 90				
	Plaque de raccordement en 4x90 pour caisson silencieux de répartition CW-S-220 ou de distribution CW-D-220 <i>MPL-CW220-4DN90 - Réf. SAP : 10022112</i>	990323611	69,41	FB
Accessoires de la série 220				
	Renvoi d'angle CW-D-220 Permet de faciliter la pose dans des conditions complexes <i>DIS-CW220-DIV - Réf. SAP : 18501365</i>	990323530	125,68	FB
	Caisson de distribution filtrant CW-F 220 Permet une filtration améliorée. Peut être pourvu d'un filtre à particules fines ou à charbon actif. Livré sans filtre et sans plaque de raccordement. A installer à la suite du caisson de répartition ou sur la gaine de soufflage <i>FHO-CW220 - Réf. SAP : 18501368</i>	990323550	184,91	FB



Caissons de distribution d'air

Zehnder ComfoWell Série 320

Produit	Désignation	N°d'article	Prix brut H.T. en €	Groupe remise
Série 320 pour raccordement de 6 gaines de ventilation Zehnder ComfoTube				
Caisson silencieux de répartition				
	Caisson silencieux de répartition largeur 320 mm, CW-S-320, livré sans plaque de raccordement <i>SIL-CW320 - Réf. SAP : 18501428</i>	990323501	247,41	FB
Plaque de raccordement au réseau primaire (air extérieur et rejeté)				
Pour conduit de ventilation ComfoPipe Compact DN 125				
	Plaque de raccordement CW - P 320 - DN125 <i>EPL-CW320-DN125 - Réf. SAP : 18501352</i>	990323511	59,30	FB
Pour conduit de ventilation ComfoPipe Compact DN 160				
	Plaque de raccordement CW - P 320 - DN160 <i>EPL-CW320-DN160 - Réf. SAP : 18501353</i>	990323512	61,03	FB
	CW-K 320 - Kit de montage CA Flex 250/350 DN160 - excentrique <i>Réf. SAP : 10017289</i>	990323711	168,80	FB
Plaque de raccordement au réseau secondaire (air repris et insufflé)				
Pour gaine de ventilation ComfoTube DN 90				
	Plaque de raccordement en 6x90 pour caisson silencieux de répartition CW-S-320 ou de distribution CW-D-320 <i>MPL-CW320-6DN90 - Réf. SAP : 10022114</i>	990323613	84,85	FB
Gaine de ventilation ComfoTube DN 75				
	Plaque de raccordement en 6x75 pour caisson silencieux de répartition CW-S-320 ou de distribution CW-D-320 <i>MPL-CW320-6DN75 - Réf. SAP : 10022113</i>	990323612	77,24	FB
Accessoires de la série 320				
	Renvoi d'angle CW-D-320 permet de faciliter la pose dans des conditions complexes <i>DIS-CW320-DIV - Réf. SAP : 18501366</i>	990323531	156,93	FB
	Caisson de distribution filtrant CW-F 320 Permet une filtration améliorée. Peut être pourvu d'un filtre à particules fines ou à charbon actif. Livré sans filtre et sans plaque de raccordement. A installer à la suite du caisson de répartition ou sur la gaine de soufflage <i>FHO-CW320 - Réf. SAP : 18501369</i>	990323551	205,74	FB
	Kit de montage pour 2 silencieux pour Zehnder ComfoAir 200 (CW-K320-CA200) <i>EPL-CW320-CA200-MAC - Réf. SAP : 18501922</i>	990323517	146,20	FB
	Kit de montage pour 2 x ComfoWell 320 sur ComfoAir Q 350 <i>EPL-CW320-CAQ350-STT-MAC - Réf. SAP : 10011396</i>	990323647	195,33	FB



Caissons de distribution d'air

Zehnder ComfoWell Série 420

Produit	Désignation	N°d'article	Prix brut H.T. en €	Groupe remise
Série 420 pour raccordement de 8 Zehnder ComfoTube				
Caisson silencieux de répartition				
	Caisson silencieux de répartition largeur 420 mm, CW-S-420, livré sans plaque de raccordement <i>SIL-CW420 - Réf. SAP : 10005431</i>	990323504	292,98	FB
Plaque de raccordement au réseau primaire (air extérieur et rejeté)				
Pour conduit de ventilation ComfoPipe Compact DN 125				
	Plaque de raccordement CW - P 420 - DN125 <i>EPL-CW420-DN125 - Réf. SAP : 10005422</i>	990323625	68,26	FB
Pour conduit de ventilation ComfoPipe Compact DN 160				
	Plaque de raccordement CW - P 420 - DN160 <i>EPL-CW420-DN160 - Réf. SAP : 10005424</i>	990323627	72,06	FB
Pour conduit de ventilation ComfoPipe Compact DN 200				
	Plaque de raccordement CW - P 420 - DN200 <i>EPL-CW420-DN200 - Réf. SAP : 10005426</i>	990323629	82,17	FB
	CW-K 420 - Kit de montage CA Flex 250/350 DN160 - excentrique <i>Réf. SAP : 10017300</i>	990323712	189,90	FB
Plaque de raccordement au réseau secondaire (air repris et insufflé)				
Pour gaine de ventilation ComfoTube DN 75				
	Plaque de raccordement en 8x75 pour caisson silencieux de répartition CW-S-420 ou de distribution CW-D-420 <i>MPL-CW420-8DN75/P - Réf. SAP : 10022115</i>	990323621	89,75	FB
Pour gaine de ventilation ComfoTube DN 90				
	Plaque de raccordement en 8x90 pour caisson silencieux de répartition CW-S-420 ou de distribution CW-D-420 <i>MPL-CW520-4DN90/P-6DN75/P - Réf. SAP : 10022116</i>	990323622	94,83	FB
Accessoires de la série 420				
	Kit de montage pour 2 x ComfoWell 420 sur ComfoAir Q 350 <i>EPL-CW420-CAQ350-STT-MAC - Réf. SAP : 10011397</i>	990323648	208,33	FB
	Renvoi d'angle CW-D-420 permet de faciliter la pose dans des conditions complexes <i>DIS-CW420-DIV - Réf. SAP : 10005397</i>	990323620	176,99	FB
	Caisson de distribution filtrant CW-F 420 Permet une filtration améliorée. Peut être pourvu d'un filtre à particules fines ou à charbon actif. Livré sans filtre et sans plaque de raccordement. A installer à la suite du caisson de répartition ou sur la gaine de soufflage <i>FHO-CW420 - Réf. SAP : 10005401</i>	990323554	220,07	FB

Caissons de distribution d'air

Zehnder ComfoWell Série 520











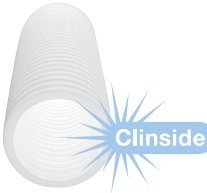

Produit	Désignation	N°d'article	Prix brut H.T. en €	Groupe remise
Série 520 pour raccordement de 10 Zehnder ComfoTube				
Caisson silencieux de répartition				
	Caisson silencieux de répartition largeur 520 mm, CW-S-520, livré sans plaque de raccordement <i>SIL-CW520 - Réf. SAP : 18501429</i>	990323502	338,57	FB
Plaque de raccordement au réseau primaire (air extérieur et rejeté)				
Pour conduit de ventilation ComfoPipe Compact DN 160				
	Plaque de raccordement CW - P 520 - DN160 <i>EPL-CW520-DN160 - Réf. SAP : 18501358</i>	990323564	70,95	FB
Pour conduit de ventilation ComfoPipe Compact DN 200				
	Plaque de raccordement CW - P 520 - DN200 <i>EPL-CW520-DN200 - Réf. SAP : 18501356</i>	990323514	72,42	FB
Plaque de raccordement au réseau secondaire (air repris et insufflé)				
Pour gaine de ventilation ComfoTube DN 75				
	Plaque de raccordement en 10x75 pour caisson silencieux de répartition CW-S-520 ou de distribution CW-D-520 <i>MPL-CW520-10DN75 - Réf. SAP : 10022117</i>	990323614	108,74	FB
Pour gaine de ventilation ComfoTube DN 90				
	Plaque de raccordement en 10x90 pour caisson silencieux de répartition CW-S-520 ou de distribution CW-D-520 <i>MPL-CW520-10DN90 - Réf. SAP : 10022118</i>	990323615	130,23	FB
Accessoires de la série 520				
	Kit de montage pour 2 x ComfoWell 520 sur ComfoAir Q 350 <i>EPL-CW520-CAQ350-STT-MAC - Réf. SAP : 10011398</i>	990323649	221,37	FB
	Renvoi d'angle CW-D-520 permet de faciliter la pose dans des conditions complexes <i>DIS-CW520-DIV - Réf. SAP : 18501367</i>	990323532	88,43	FB
	Caisson de distribution filtrant CW-F 520 Permet une filtration améliorée. Peut être pourvu d'un filtre à particules fines ou à charbon actif. Livré sans filtre et sans plaque de raccordement. A installer à la suite du caisson de répartition ou sur la gaine de soufflage <i>FHO-CW420 - Réf. SAP : 18501370</i>	990323552	229,18	FB

Caissons de distribution d'air



Zehnder ComfoWell Série 625

Produit	Désignation	N°d'article	Prix brut H.T. en €	Groupe remise
Série 625 pour raccordement de 12 Zehnder ComfoTube				
Caisson silencieux de répartition				
	Caisson silencieux de répartition largeur 625 mm, CW-S-625, livré sans plaque de raccordement <i>SIL-CW625 - Réf. SAP : 10005432</i>	990323505	390,66	FB
Plaque de raccordement au réseau primaire (air extérieur et rejeté)				
Pour conduit de ventilation ComfoPipe Compact DN 160				
	Plaque de raccordement CW - P 625 - DN160 <i>EPL-CW625-DN160 - Réf. SAP : 10005428</i>	990323637	78,12	FB
Pour conduit de ventilation ComfoPipe Compact DN 200				
	Plaque de raccordement CW - P 625 - DN200 <i>EPL-CW625-DN200 - Réf. SAP : 10005430</i>	990323639	78,12	FB
Pour gaine de ventilation ComfoTube DN 75				
	Plaque de raccordement en 12x75 pour caisson silencieux de répartition ou de distribution CW-S-625 <i>MPL-CW625-12DN75/P - Réf. SAP : 10022119</i>	990323631	151,04	FB
Pour gaine de ventilation ComfoTube DN 90				
	Plaque de raccordement en 12x90 pour caisson silencieux de répartition ou de distribution CW-S-625 <i>MPL-CW625-12DN90/P - Réf. SAP : 10022130</i>	990323632	170,59	FB
Accessoires de la série 625				
	Renvoi d'angle CW-D-625 permet de faciliter la pose dans des conditions complexes <i>DIS-CW625-DIV - Réf. SAP : 10005398</i>	990323630	243,52	FB
	Caisson de distribution filtrant CW-F 625 Permet une filtration améliorée. Peut être pourvu d'un filtre à particules fines ou à charbon actif. Livré sans filtre et sans plaque de raccordement. A installer à la suite du caisson de répartition ou sur la gaine de soufflage <i>FHO-CW625 - Réf. SAP : 10005402</i>	990323555	238,29	FB

Réseau secondaire







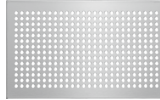
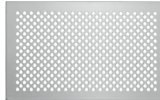

Produit	Désignation	N°d'article	Prix brut H.T. en €	Groupe remise
Zehnder ComfoTube - gaine de ventilation semi rigide. Parois intérieures lisses. Pertes de charges limitées.				
	Gaine de ventilation Zehnder ComfoTube 75 mm, rouleau de 50 m TUB-CT-DN75-50m - Réf. SAP : 18501234. Jusqu'à Mars 2025	990328007	231,68	FB
	A partir d'Avril 2025 Gaine de ventilation Zehnder ComfoTube Flex 75 mm, rouleau de 50 m (Utilisation non recommandée pour une installation en dalle). TUB-CT/F-DN75-50m - Réf. SAP : 10016507	990328094	213,15	
	Gaine de ventilation Zehnder ComfoTube 90 mm, rouleau de 50 m TUB-CT-DN90-50m - Réf. SAP : 18501235. Jusqu'à Mars 2025	990328009	359,68	FB
A partir d'Avril 2025 Gaine de ventilation Zehnder ComfoTube Flex 90 mm, rouleau de 50 m (Utilisation non recommandée pour une installation en dalle). TUB-CT/F-DN90-50m - Réf. SAP : 10016509	990328096	330,91		
Zehnder ComfoCube Flex				
	Distributeur ComfoCube Flex, 4 x DN90 MOD-CCF-2/2+2-DN90-SET - Réf. SAP : 10020741	990323370	95,00	FB
	Distributeur ComfoCube Flex, 4 x DN90 et 1 x DN160 MOD-CCF-2/2+2/B-DN90-SET - Réf. SAP : 10020724	990323371	112,00	FB
	Distributeur ComfoCube Flex, 6 x DN90 MOD-CCF-3/3+3-DN90-SET - Réf. SAP : 10020725	990323372	110,00	FB
	Distributeur ComfoCube Flex, 6 x DN90 et 1 x DN160 MOD-CCF-3/3+3/B.O-DN90-SET - Réf. SAP : 10020726	990323373	120,00	FB
	Raccordement DN160 et plaque d'obturation EPL-CCF-L230-W135-H13-SPG-DN160N-DN150M Réf. SAP : 10020728	990323375	70,00	FB
	Jeu de 2 plaques d'obturation EPL-CCF-L230-W135-H13-2PC-SET - Réf. SAP : 10020729	990323376	65,00	FB
	Caisson de distribution d'air ComfoCube, 1 x CK150 et 4 x DN90 (Sans silencieux, adapté pour ComfoAir Fit 100) DIS-CK150-4CT90-RLC - Réf. SAP : 10022946	990430831	98,00	FB
	Caisson de distribution d'air ComfoCube, 1 x CK150 et 5 x DN75 (Sans silencieux) DIS-CK150-5CT75-RLC - Réf. SAP : 10022947	990323076	112,00	FB
	Pièce de jonction en T du CK150 au Comfotube 90 TRA-CK150/CT90/CK150-RLC - Réf. SAP : 10022408	990322053	75,00	FB
	Caisson de distribution d'air ComfoCube 220-DN125/6 x DN90 3 x 2DN90 raccord DN125 (Sans silencieux). DIS-DN125-6CT90-RLC-4CAP - Réf. SAP : 10022120	990323070	200,00	FB
	Caisson de distribution d'air ComfoCube 350-DN160/9 x DN90 3 x 3 DN90, raccord DN160 (Sans silencieux). DIS-DN160-9CT90-RLC-6CAP - Réf. SAP : 10022121	990323071	280,00	FB

Réseau secondaire

Produit	Désignation	N°d'article	Prix brut H.T. en €	Groupe remise
Accessoires pour Zehnder ComfoTube				
	Supports de fixation ComfoFix Link pour ComfoTube DN 75, 10 pièces - Fixation ComfoFix DN75 10 pcs- Réf. SAP : 10011868	990327200	25,39	FB
	Supports de fixation ComfoFix Link pour ComfoTube DN 90, 10 pièces - Fixation ComfoFix DN90 10 pcs- Réf. SAP : 10011869	990327201	29,32	FB
	Manchon pour Zehnder ComfoTube 75 mm CON-CT-DN75-M - Réf. SAP : 18501317	990328107	8,20	FB
	Manchon pour Zehnder ComfoTube 90 mm CON-CT-DN90-M - Réf. SAP : 18501318	990328109	9,23	FB
	Bouchon DN75 pour Zehnder ComfoTube 75 mm, 10 pièces CAP-CT-DN75-10PC - Réf. SAP : 18501327	990328262	39,95	FB
	Bouchon DN90 pour Zehnder ComfoTube 90 mm, 10 pièces CAP-CT-DN90-10PC - Réf. SAP : 18501328	990328263	49,23	FB
	Joints O-Ring talqués DN75 pour Zehnder ComfoTube 75 mm, 10 pièces - SEL-CT-DN75-10PC - Réf. SAP : 10021861	990328362	19,53	FB
	Joints O-Ring talqués DN90 pour Zehnder ComfoTube 90 mm, 10 pièces - SEL-CT-DN90-10PC - Réf. SAP : 10021862	990328363	20,84	FB
	ComfoTool lame de découpe ComfoTube 90/75 MAC-CT-L365-100PC Réf. SAP : 10018362	990000110	31,65	FB
	Couteaux de rechange pour lame de découpe ComfoTube 90/75 MAC-CT-L530-100PC Réf. SAP : 10018363	990000111	7,39	FB
	Sangles 7,6 x 360 mm, blanches pour Zehnder ComfoTube DN 75, 100 pièces - MAC-CT-L365-100PC - Réf. SAP : 18501311	990327820	28,65	FB
	Embranchement PE Y 45° pour Zehnder ComfoTube 90 YPI-CT-DN90/90/90-45 - Réf. SAP : 39501796	990328509	62,76	FB
	Coude 90° pour Zehnder ComfoTube 75 BEN-CT-DN75x90 - Réf. SAP : 10021864	990322152	25,39	FB
	Coude 90° pour Zehnder ComfoTube 90 BEN-CT-DN90x90 - Réf. SAP : 10021865	990322153	25,39	FB
	Coude 90° DN90 vers ComfoTube Flat 51, avec connecteur RapidLock®, incluant 2 joints toriques et 2 glissières de fixation TRA-FL51/DN90x90-RLC Réf. SAP : 10022962	990322046	24,83	FB
	Transition pour raccordement de ComfoTube Flat 51 à 2 ComfoTube 75, incluant des joints toriques et un connecteur RapidLock® TRA-CT-FL51/2DN75-RLC Réf. SAP : 10022030	990322150	32,00	FB
	ComfoFit réduction DN90 vers ComfoTube 75 - avec anneaux de colmatage et colliers de serrage TRA-CON-90/75-RLC Réf. SAP : 10022373	990322010	15,83	FB
	Pièce de croisement DN75 / DN90 inclus joints et fixations TRA-ADJ-4XDN90/75 - Réf. SAP : 10008047	990322155	46,87	FB

Vue d'ensemble

Grilles de ventilation et boîtiers de raccordement





Grilles \ Boîtiers	CLD - P		CLF		TVA-P		CLRF à 90° et arrière		Boîtier plastique pour grille Linea		
	Inox	Blanc**	Inox	Blanc**	Inox	Blanc**	Inox	Blanc**	Métal	Blanc	Noir
Roma 	990320610	990320611*	990322081	990322080*							
Pisa 	990320620	990320621*	990322083	990322082*							
Genua 	990320660*	990320661*									
Torino 	990320630	990320631*	990322085	990322084*							
Torino Rond 					990320790	990320791	990320790	990320791			
Torino Carré 					990322088	990320792	990322088	990320792			
Venezia 	990320640	990320641*	990322087	990322086*							
Venezia Rond 					990320780	990320781	990320790	990320791			
Venezia Carré 					990322089	990322090	990322088	990320792			
ComfoGrid Linea 									990321792 (400 mm)	990321791 (400 mm)	990321790 (400 mm)
									990321795 (600 mm)	990321794 (600 mm)	990321793 (600 mm)

* Ne convient pas pour une installation au sol

**Il est déconseillé d'installer les grilles design blanches en pièces humides





Vue d'ensemble

Grilles de ventilation et boîtiers de raccordement

Bouches \ Boîtiers	TVA-P			CLRF à 90° et arrière	
	Inox	Blanc	Noir	Inox	Blanc
Bouches d'insufflation					
ComfoValve Luna S 125 		705613126	705613135		705613126
Bouches d'extraction	Blanc		Noir		
ComfoValve Luna E 125 	705613128		705613133		705613128
STC 	705051021				705051021
Bouches autoréglables 	Tout type de bouche autoréglable et simple débit			Tout type de bouche autoréglable et simple débit	

Boîtiers CLD et plastique

Zehnder ComfoTube

Produit	Désignation	N°d'article	Prix brut H.T. en €	Groupe remise
Boîtiers CLD hauteur 85 mm				
	CLD-P 75 boîtier insufflation/extraction raccordement extrémité 85 mm <i>OUT-CLD/P-DN75-A-H85-DS-MAC - Réf. SAP : 10008594</i>	990320810	58,58	FB
	CLD-P 75 boîtier insufflation/extraction raccordement latéral <i>OUT-CLD/P-DN75-B-H85-DS-MAC - Réf. SAP : 10008595</i>	990320811	58,58	FB
Boîtiers CLD hauteur 115 mm				
	CLD-P 75 boîtier insufflation/extraction raccordement extrémité <i>OUT-CLD/P-DN75-A-H115-DS-MAC - Réf. SAP : 10008596</i>	990320812	58,58	FB
	CLD-P 75 boîtier insufflation/extraction raccordement latéral <i>OUT-CLD/P-DN75-B-H115-DS-MAC - Réf. SAP : 10008597</i>	990320813	58,58	FB
	CLD-P 75 boîtier insufflation/extraction raccordement arrière <i>OUT-CLD/P-DN75-C-H115-DS-MAC - Réf. SAP : 10008598</i>	990320814	58,58	FB
	CLD-P 90 boîtier insufflation/extraction raccordement extrémité <i>OUT-CLD/P-DN90-A-H115-DS-MAC - Réf. SAP : 10008624</i>	990320845	58,58	FB
	CLD-P 90 boîtier insufflation/extraction raccordement latéral <i>OUT-CLD/P-DN90-B-H115-DS-MAC - Réf. SAP : 10008625</i>	990320846	58,58	FB
	CLD-P 90 boîtier insufflation/extraction raccordement arrière <i>OUT-CLD/P-DN90-C-H115-DS-MAC - Réf. SAP : 10008626</i>	990320847	58,58	FB
	Boîtier de raccordement CLD-P 2 x 90, H = 115 mm, raccord. Extrémité. <i>OUT-CLD-2DN90/P-C-H115 Réf. SAP : 10006566</i>	988320529	100,23	FB
	Boîtier de raccordement CLD-P 2 x 90, H = 115 mm, raccord. Latéral <i>OUT-CLD-2DN90/P-B-H115 Réf. SAP : XXXXX</i>	988320507	100,23	FB
	Boîtier de raccordement CLD-P 3 x 90, H = 115 mm, raccord. Latéral <i>Réf. SAP : 10022102</i>	990320545	100,00	FB
	Boîtier de raccordement CLD-P 3 x 90, H = 115 mm, raccord. Arrière <i>Réf. SAP : 10022104</i>	990320546	110,00	FB
	Boîtier de raccordement CLD-P 3 x 75, H = 115 mm, raccord. Latéral <i>Réf. SAP : 10022093</i>	990320533	100,00	FB
	Boîtier de raccordement CLD-P 3 x 75, H = 115 mm, raccord. Arrière <i>Réf. SAP : 10022105</i>	988320512	110,00	FB
Boîtiers CLD hauteur 140 mm				
	CLD-P 75 boîtier insufflation/extraction raccordement latéral <i>OUT-CLD/P-DN75-B-H140-DS-MAC - Réf. SAP : 10008630</i>	990320850	58,58	FB
	CLD-P 90 boîtier insufflation/extraction raccordement extrémité <i>OUT-CLD/P-DN90-A-H140-DS-MAC - Réf. SAP : 10008631</i>	990320851	58,58	FB
	CLD-P 90 boîtier insufflation/extraction raccordement latéral <i>OUT-CLD/P-DN90-B-H140-DS-MAC - Réf. SAP : 10008632</i>	990320852	58,58	FB

Accessoires et grilles

Boîtiers CLD





Produit	Désignation	N°d'article	Prix brut H.T. en €	Groupe remise
Accessoires pour boîtiers CLD				
	Cadre télescopique pour CLD H 70-130 mm. Uniquement pour une installation au plafond. <i>FRA-ADJ-CLD-L242-70-130 - Réf. SAP : 18515757</i>	988320572	96,88	FB
	Cadre télescopique pour CLD H 120-130 mm. Uniquement pour une installation au plafond. <i>FRA-ADJ-CLD-L242-120-130 - Réf. SAP : 18515758</i>	988320573	104,56	FB
	Cadre télescopique Zehnder CSBB tous avec cadre encastrable, pour montage au sol H= 60-95 mm pour CLD <i>FRA-DGR-FLO-L260-W160-H60/95 - Réf. SAP : 18501271</i>	990320370	77,33	FB
	Cadre télescopique Zehnder CSBB tous avec cadre encastrable, pour montage au sol H=90-160 mm pour CLD <i>FRA-DGR-FLO-L260-W160-H90/160 Réf. SAP:18501272</i>	990320371	84,70	FB
	Régulateur de débit d'air Zehnder Comfoset 75 <i>RES-CT-CS-DN75 - Réf. SAP : 18501268</i>	990320026	15,61	FB
	Régulateur de débit d'air Zehnder Comfoset 90 <i>RES-CT-CS-DN90 - Réf. SAP : 18501269</i>	990320027	19,53	FB
	ComfoDuct : grille de transfert pour mur de 80-140 mm <i>OUT-CD-H80/140 - Réf. SAP : 18501291</i>	990324052	135,42	FB
	ComfoDuct : grille de transfert pour mur de 140-250 mm <i>OUT-CD-H140/260 - Réf. SAP : 18501292</i>	990324053	136,72	FB
Grilles Zehnder Design pour boîtiers CLD (260 x 160 mm)				
	Grille design Zehnder Venezia inox <i>DGR-CLD-L260-W160-Venezia-INOX - Réf. SAP : 18501443</i>	990320640	52,10	FB
	Grille design Zehnder Venezia blanc <i>DGR-CLD-L260-W160-Venezia-9016 - Réf. SAP : 18501444</i>	990320641	45,58	FB
	Grille design Zehnder Pisa inox <i>DGR-CLD-L260-W160-Pisa-INOX - Réf. SAP : 18501437</i>	990320620	52,10	FB
	Grille design Zehnder Pisa blanc <i>DGR-CLD-L260-W160-Pisa-9016 - Réf. SAP : 18501438</i>	990320621	45,58	FB
	Grille design Zehnder Roma inox <i>DGR-CLD-L260-W160-Roma-INOX - Réf. SAP : 18501434</i>	990320610	52,10	FB
	Grille design Zehnder Roma blanc <i>DGR-CLD-L260-W160-Roma-9016 - Réf. SAP : 18501435</i>	990320611	45,58	FB
	Grille design Zehnder Genua inox <i>DGR-CLD-L260-W160-Genua-INOX - Réf. SAP : 18501446</i>	990320660	52,10	FB
	Grille design Zehnder Genua blanc <i>DGR-CLD-L260-W160-Genua-9016 - Réf. SAP : 18501447</i>	990320661	45,58	FB
	Grille design Zehnder Torino inox <i>DGR-CLD-L260-W160-Torino-INOX - Réf. SAP : 18501440</i>	990320630	52,10	FB
	Grille design Zehnder Torino blanc <i>DGR-CLD-L260-W160-Torino-9016 - Réf. SAP : 18501441</i>	990320631	45,58	FB
	Grille design longue pour boîtier CLD 2 x 90 Zehnder Torino Blanche <i>DGR-CLD-L430-W160-Torino-9016 - Réf. SAP : 10000455</i>	990320636	58,03	FB
	Grille design longue pour boîtier CLD 2 x 90 Zehnder Torino Inox <i>DGR-CLD-L430-W160-Torino-INOX - Réf. SAP:18513409</i>	990320634	58,03	FB

Boîtiers TVA

Zehnder ComfoTube

Produit	Désignation	N°d'article	Prix brut H.T. en €	Groupe remise
Boîtiers TVA pour bouches/grilles de ventilation				
Boîtier TVA pour un raccordement de gaine de ventilation ComfoTube DN 90				
	Boîtier TVA-P 90 DN125 pour ComfoTube 1 x DN90, hauteur 400, raccordement latéral, avec collier de serrage, diamètre de forage 140 mm <i>OUT-TVA/P-DN90-Z-DN125-H400-COV-MB - Réf. SAP : 10001449</i>	990326126	32,55	FB
	Boîtier TVA-P 90 DN125 pour ComfoTube 1 x DN90, hauteur 165 <i>OUT-TVA/P-DN90-Z-DN125-H165-COV-MB - Réf. SAP : 10001445</i>	990326122	32,55	FB
	Boîtier TVA-P90, DN 125 pour ComfoTube 1 x DN90, hauteur 160 mm, raccordement arrière avec collier de serrage <i>OUT-TVA/P-DN90-DN125-C-COV - Réf. SAP : 10017509</i>	990326136	26,38	FB
Boîtier TVA pour double-raccordement de gaine de ventilation ComfoTube DN 90				
	Boîtier TVA P 90 DN 125/2 x 90, double-raccordement latéral, hauteur 300 mm, avec collier de serrage, diamètre de forage 132 mm <i>OUT-TVA/P-2DN90-Z-DN125-H400-COV-MB - Réf. SAP : 10015401</i>	990320725	66,19	FB
Boîtier TVA 90 DN 125/2 double-raccordement arrière				
	Boîtier TVA P 90 DN 125/2x90, double-raccordement à l'arrière. Max 120 m³/h. <i>Réf. SAP : 10017821</i>	990320713	96,00	FB
Boîtier TVA pour un raccordement de gaine de ventilation ComfoTube DN 75				
	Boîtier TVA75/125 raccordement latéral (plastique ABS) pour ComfoTube 1 x DN75, hauteur 250 <i>OUT-TVA/P-DN75-Z-DN125-H250 - Réf. SAP : 10000668</i>	990326001	20,84	FB
Boîtier TVA pour un double-raccordement de gaine de ventilation ComfoTube DN 75				
	Boîtier TVA-P 75 DN125 pour ComfoTube 2xDN75, hauteur 385 <i>OUT-TVA/P-2DN75-Z-DN125-H385-COV-MB - Réf. SAP : 10001448</i>	990326125	32,55	FB
	Boîtier TVA-P 75 DN125 pour ComfoTube 2xDN75, hauteur 150 <i>OUT-TVA/P-2DN75-Z-DN125-H150-COV-MB - Réf. SAP : 10001443</i>	990326121	32,55	FB
Accessoires pour boîtier TVA				
	Extension TVA-CLRF - DN125/DN125 - Lo162/204 mm, diamètre de perçage 140 mm. <i>EXT-TVA-CLRF-DN125 - Réf. SAP : 10017510</i>	990326137	22,16	FB
	Kit de montage béton TVA-P 75 <i>MAC-TVA/P-DN125-MF-SET - Réf. SAP : 10001450</i>	990326127	13,02	FB
	TVA-P Support <i>MAC-TVA/P-MB-SET - Réf. SAP : 10001600</i>	990326128	6,52	FB



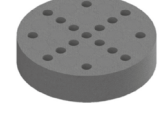



Bouches/grilles de ventilation

Produit	Désignation	N°d'article	Prix brut H.T. en €	Groupe remise
Bouches/grilles de ventilation Zehnder pour boîtiers TVA / ComfoFlat				
Bouche d'insufflation pour boîtier TVA / ComfoFlat				
	Bouche blanche d'insufflation ComfoValve Luna S125 Boîtier CLRF TVA Emballée individuellement (RAL 9016) avec cadran pour réglage simplifiée des débits d'air Bouche Ins. <i>CVLuna 125 CLRFTVA - Réf. SAP : 10012519</i>	705613126	35,94	FB
	24 Bouches blanches d'insufflation ComfoValve Luna S125 Boîtier CLRF TVA RAL 9016 avec cadran pour réglage simplifiée des débits d'air 24 Bouches Ins. <i>CVLuna 125 - Réf. SAP : 10012580</i>	705613125	743,67	FB
	Bouche noire d'insufflation ComfoValve Luna S125 Boîtier CLRF TVA. Emballée individuellement avec cadran pour réglage simplifiée des débits d'air <i>VAL-SUP-LUN1-DN125-PLS-9005 - Réf. SAP : 10019076</i>	705613135	35,94	FB
Bouche d'extraction pour boîtier TVA / ComfoFlat				
	Bouche blanche d'extraction Comfovalve Luna E 125 pour boîtier TVA / CLRF, avec cadran pour réglage simplifiée des débits d'air Emballée individuellement. <i>RAL 9016 VAL-ETA-LUN-DN125-PLS-9003 - Réf. SAP : 10015752</i>	705613128	35,94	FB
	24 bouches blanches d'extraction Comfovalve Luna E 125 pour boîtier TVA / CLRF, avec cadran pour réglage simplifiée des débits d'air <i>RAL 9016 VAL-ETA-LUN-DN125-PLS-9003-24PC - Réf. SAP : 10015753</i>	705613129	743,67	FB
	Bouche noire d'extraction ComfoValve Luna E125 Boîtier CLRF TVA. Emballée individuellement (RAL...) avec cadran pour réglage simplifiée des débits d'air. <i>Réf. SAP : 10019077</i>	705613133	35,94	FB
	Bouche d'extraction plastique Zehnder STC-1-100/125 <i>VAL-ETA-STC-DN100/125 - Réf. SAP : 18501415</i>	705051021	12,24	FB
Accessoires pour bouche d'insufflation et extraction pour boîtier TVA / ComfoFlat				
	Air blocker pour Bouche d'Insufflation ComfoValve Luna S125 <i>Air blocker CVLuna 125 - Réf. SAP : 10012581</i>	705613001	5,04	FB
	Module RM de réglage pour ZSX <i>RES-ZSX-DN125-H12-4PC - Réf. SAP : 10010515</i>	705650041	21,49	FB

Bouches/grilles de ventilation



Produit	Désignation	N°d'article	Prix brut H.T. en €	Groupe remise
Grilles de ventilation (livrées avec filtres) Zehnder pour boîtiers TVA / ComfoFlat				
	Grille de ventilation design Zehnder Venezia DN125, inox <i>DGR-DIV-DN125/160-FIL-Venezia-INOX - Réf. SAP : 10015644</i>	990320780	52,10	FB
	Grille de ventilation design Zehnder Venezia DN125, blanc <i>DGR-DIV-DN125/160-FIL-Venezia-9016 - Réf. SAP : 10015645</i>	990320781	45,58	FB
	Grille de ventilation design Zehnder Torino DN125, inox <i>DGR-DIV-DN125/160-FIL-Torino-INOX - Réf. SAP : 10015646</i>	990320790	52,10	FB
	Grille de ventilation design Zehnder Torino DN125, blanc <i>DGR-DIV-DN125/160-FIL-Torino-9016 - Réf. SAP : 10015647</i>	990320791	45,58	FB
	Grille carrée design Zehnder Venezia DN125, inox <i>DGR-DIV-DN125/L160-W160-FIL-Venezia-INOX - Réf. SAP : 10015648</i>	990322089	52,10	FB
	Grille carrée design Zehnder Venezia DN125, blanc <i>DGR-DIV-DN125/L160-W160-FIL-Venezia-9016 - Réf. SAP : 10015649</i>	990322090	45,58	FB
	Grille carrée design Zehnder Torino DN125, inox <i>DGR-DIV-DN125/L160-W160-FIL-Torino-INOX - Réf. SAP : 10015650</i>	990322088	52,10	FB
	Grille carrée design Zehnder Torino DN125, blanc <i>DGR-DIV-DN125/L160-W160-Torino-9016 - Réf. SAP : 10015651</i>	990320792	45,58	FB
Boîtiers pour grilles design ComfoGrid Linea				
	Boîtier encastré pour bouche design Linea CSB-P 400 1 x 90, 2 x 75 <i>OUT-CSB/P-2DN75-DN90-B-L410 - Réf. SAP : 10012809</i>	990321745	55,24	FB
	Boîtier encastré pour bouche design Linea CSB-P 600 1 x 110, 2 x 90 <i>OUT-CSB/P-2DN90-DN110-B-L610 - Réf. SAP : 10012811</i>	990321746	73,64	FB
	Jeu d'équerre de montage pour CSB-P 400 et CSB-P 600 <i>MAC-CSB-MB - Réf. SAP : 10000031</i>	988321646	40,50	FB
Grilles design Zehnder ComfoGrid Linea				
	Grille design ComfoGrid Linea 400 mm finition vitrée blanche <i>DGR-CSB/P-L400-W75-Linea-White - Réf. SAP : 10016471</i>	990321791	189,94	FB
	Grille design ComfoGrid Linea 400 mm finition vitrée noir <i>DGR-CSB/P-L400-W75-Linea-Black - Réf. SAP : 10016470</i>	990321790	189,94	FB
	Grille design ComfoGrid Linea 400 mm finition métal brossé. <i>DGR-CSB/P-L400-W75-Linea-Inox - Réf. SAP : 10016472</i>	990321792	189,94	FB
	Grille design ComfoGrid Linea 600 mm finition vitrée blanche <i>DGR-CSB/P-L600-W75-Linea-White - Réf. SAP : 10016468</i>	990321794	234,77	FB
	Grille design ComfoGrid Linea 600 mm finition vitrée noir <i>DGR-CSB/P-L600-W75-Linea-Black - Réf. SAP : 10016467</i>	990321793	234,77	FB
	Grille design ComfoGrid Linea 600 mm finition métal brossé <i>DGR-CSB/P-L600-W75-Linea-Inox - Réf. SAP : 10016469</i>	990321795	234,77	FB

Bouches/grilles de ventilation

Produit	Désignation	N°d'article	Prix brut H.T. en €	Groupe remise
Bouches LongFlow				
	Bouche de soufflage ronde longue portée Zehnder LongFlow ø = 105 mm <i>DGR-REN-DN910-R105-9016 - Réf. SAP : 10000565</i>	990326254	20,20	FB
	Bouche d'extraction ou soufflage angulaire longue portée Zehnder LongFlow 180x112 mm <i>DGR-REN-DN90-L180-W112-9016 - Réf. SAP : 10000566</i>	990326253	20,20	FB
	Boîtier LongFlow ø 90 mm <i>OUT-REN-DN90-L400 - Réf. SAP : 10000563</i>	990320062	33,59	FB
	Boîtier LongFlow plat 51 <i>OUT-REN-FL51-L400 - Réf. SAP : 10000564</i>	990322062	33,59	FB
Bouches/grilles de ventilation Zehnder pour boîtiers TVA / ComfoFlat				
	Bouche autoréglable double débit cuisine électrique 20/75 m³/h (230 volts) <i>VAL-DIV-DN125/160-ALIZE20/75-EL230V - Réf. SAP : 30000701</i>	02051	103,65	FB
	Bouche autoréglable double débit cuisine électrique 30/90 m³/h (230 volts) <i>VAL-DIV-DN125/160-ALIZE30/90-EL230V - Réf. SAP : 30000702</i>	02052	103,65	FB
	Bouche autoréglable double débit cuisine électrique 45/105 m³/h (230 volts) <i>VAL-DIV-DN125/160-ALIZE45/105-EL230V - Réf. SAP : 30000703</i>	02053	103,65	FB
	Bouche autoréglable double débit cuisine électrique 45/120 m³/h (230 volts) <i>VAL-DIV-DN125/160-ALIZE45/120-EL230V - Réf. SAP : 30000704</i>	02054	103,65	FB
	Bouche autoréglable double débit cuisine électrique 45/135 m³/h (230 volts) <i>VAL-DIV-DN125/160-ALIZE45/135-EL230V - Réf. SAP : 30000705</i>	02055	103,65	FB
	Bouche simple débit 15 m³/h avec manchette et joint DN125 <i>VAL-DIV-DN125/160-ALIZE15M3H - Réf. SAP : 30000716</i>	02260	20,32	FB
	Bouche simple débit 30 m³/h avec manchette et joint DN125 <i>VAL-DIV-DN125/160-ALIZE30M3H - Réf. SAP : 30000717</i>	02261	20,32	FB
	Bouche simple débit 45 m³/h avec manchette et joint DN125 <i>VAL-DIV-DN125/160-ALIZE45M3H - Réf. SAP : 30000718</i>	02262	20,32	FB



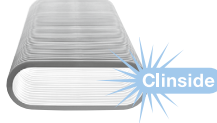
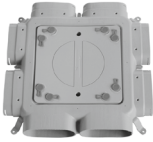



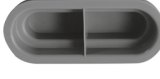

Réseau de distribution de l'air extra-plat, 51 mm

Zehnder ComfoFlat

Produit	Désignation	N°d'article	Prix brut H.T. en €	Groupe remise
Réseau de distribution Zehnder ComfoFlat, gaines de ventilation semi-rigide				
	Zehnder ComfoFlat 51 rouleau 20 m <i>TUB-CT-FL51-20m - Réf. SAP : 18501246</i>	990328002	331,55	FB
	Zehnder ComfoFlat 51 rouleau 50 m <i>TUB-CT-FL51-50m - Réf. SAP : 18501247</i>	990328063	748,52	FB
	Distributeur Zehnder ComfoFlat 6 raccords <i>DIS-6FL51 - Réf. SAP : 10012369</i>	990322030	226,31	FB
	Distributeur Zehnder ComfoFlat 4 raccords <i>DIS-4FL51 - Réf. SAP : 10012368</i>	990322031	164,60	FB
	Cadre + couvercle Zehnder ComfoFlat 4 raccords. 80 mm <i>FRA-DIS-FLO-4FL51-H50/80 - Réf. SAP : 18500037</i>	990322040	131,79	FB
	Cadre + couvercle Zehnder ComfoFlat 4 raccords. 130 mm <i>FRA-DIS-FLO-4FL51-H80/130 - Réf. SAP : 18500038</i>	990322041	131,79	FB
	Cadre + couvercle Zehnder ComfoFlat 6 raccords. 80 mm <i>FRA-DIS-FLO-6FL51-H50/80 - Réf. SAP : 18500039</i>	990322042	147,81	FB
	Cadre + couvercle Zehnder ComfoFlat 6 raccords. 130 mm <i>FRA-DIS-FLO-6FL51-H80/130 - Réf. SAP : 18500040</i>	990322043	131,50	FB











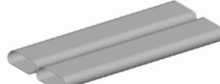

Accessoires

Zehnder ComfoFlat

Produit	Désignation	N°d'article	Prix brut H.T. en €	Groupe remise
Accessoires				
	Manchon Zehnder ComfoFlat <i>CON-CT-FL51-M - Réf. SAP : 18501384</i>	990322014	27,85	FB
	Bouchon Zehnder ComfoFlat 10 pièces <i>CAP-CT-FL51-10PC - Réf. SAP : 18501403</i>	990328252	63,57	FB
	Raccord ComfoTube 90/75 pour Zehnder ComfoFlat <i>TRA-DN90/75/FL51 - Réf. SAP : 18501383</i>	990322013	23,91	FB
	Raccord à 90° ComfoTube 75/90 ComfoFlat <i>TRA-FL51/DN90x90 - Réf. SAP : 10022962</i>	990322046	24,83	FB
	Joint Zehnder ComfoFlat 10 pièces <i>SEL-CT-FL51-10PC - Réf. SAP : 10021863</i>	990328352	33,33	FB
	Pièce de croisement Flat 51 <i>TRA-ADJ-4xFL51 - Réf. SAP : 10001014</i>	990322154	55,00	FB
	Pièce de transition Flat 51 2x75 <i>TRA-CT-FL51/2DN75 - Réf. SAP : 10022030</i>	990322150	32,00	FB
	Coude horizontal à 90° Zehnder ComfoTube Flat 51. Raccord Rapidlock. <i>BEN-FL51x90-HOR-RLC</i> <i>Réf. SAP : 10025303</i> Disponible à partir d'Avril 2025	990322201	31,91	FB
	Embranchement Y Flat 51 <i>YPI-FL51/FL51/FL51 - Réf. SAP : 10001010</i>	990322151	37,92	FB

Accessoires

Zehnder ComfoFlat

Produit	Désignation	N°d'article	Prix brut H.T. en €	Groupe remise
Accessoires				
	ComfoSet Flat 51 <i>RES-CT-CS-FL51 - Réf. SAP : 18501385</i>	990322015	33,33	FB
	Clips de fixation Zehnder ComfoFlat 20 pièces <i>MAC-FIX-FL51-20PC - Réf. SAP : 18501402</i>	990326022	55,99	FB
	Collier de serrage Zehnder ComfoFlat 10 pièces <i>MAC-FL51-MB-M8-10PC - Réf. SAP : 10011470</i>	990322016	60,40	FB
	Coude 90° vertical Zehnder ComfoFlat <i>BEN-FL51x90-VER - Réf. SAP : 18501381</i>	990322011	29,32	FB
	Coude 90° horizontal Zehnder ComfoFlat <i>BEN-FL51x90-HOR - Réf. SAP : 18501382</i>	990322012	31,91	FB
Accessoires Zehnder CK 300				
	Gaine CK300 Zehnder ComfoFlat 1,5 m <i>TUB-CK300-1,5m - Réf. SAP : 10008935</i> Référence disponible jusqu'à Q2 2025	990322020	60,78	FB
	Gaine double CK150/300 canal. L = 1,5 m, noir (Convient pour une installation en dalle) <i>TUB-CK150-1,5M-2PC</i> Disponible à partir de Q2 2025	990322051	60,78	FB
	Manchon double CK300 Zehnder ComfoFlat <i>CON-CK300-N - Réf. SAP : 18501391</i>	990322023	28,25	FB
	Bouchon double CK300 Zehnder ComfoFlat <i>CAP-CK300 - Réf. SAP : 18501392</i>	990322024	11,33	FB
	Coude 90° CK300 horizontal Zehnder ComfoFlat <i>BEN-CK300x90-HOR - Réf. SAP : 18501389</i>	990322021	36,47	FB
	Coude 90° CK300 vertical Zehnder ComfoFlat <i>BEN-CK300x90-VER - Réf. SAP : 18501390</i>	990322022	29,32	FB
	Raccord DN160 vers 1 x CK300 <i>TRA-DN160/CK300 - Réf. SAP : 18501393</i>	990322025	49,61	FB
	Joint CK300 Zehnder ComfoFlat (10 pièces) <i>SEL-CK300-10PC - Réf. SAP : 18501394</i>	990322026	41,39	FB

Accessoires

Zehnder ComfoFlat

Produit	Désignation	N°d'article	Prix brut H.T. en €	Groupe remise
Boîtiers pour ComfoFlat 51				
	Raccord latéral 90° pour boîtier CLRF Zehnder ComfoFlat <i>OUT-CLRF-FL51-Z-DN125 - Réf. SAP : 10021298</i>	990322060	64,07	FB
	Raccord latéral double 90° pour boîtier CLRF Zehnder ComfoFlat <i>OUT-CLRF-2FL51-Z-DN125 Réf. SAP : 10013368</i>	990322063	62,80	FB
	Raccord arrière pour boîtier CLRF Zehnder ComfoFlat <i>OUT-CLRF-FL51-C-DN125 - Réf. SAP : 18500022</i>	990322061	64,07	FB
	Raccord latéral 90° pour boîtier CLF Zehnder ComfoFlat <i>OUT-CLF-FL51 - Réf. SAP : 10019862</i>	990322000	64,07	FB
Grilles Design pour boîtiers CLF				
	Grille design allongée Zehnder Roma blanc <i>DGR-CLF-L350-W130-Roma-9016 - Réf. SAP : 10015704</i>	990322080	67,41	FB
	Grille design allongée Zehnder Roma inox <i>DGR-CLF-L350-W130-Roma-INOX - Réf. SAP : 10015666</i>	990322081	67,41	FB
	Grille design allongée Zehnder Pisa blanc <i>DGR-CLF-L350-W130-Pisa-9016 - Réf. SAP : 10015707</i>	990322082	67,41	FB
	Grille design allongée Zehnder Pisa inox <i>DGR-CLF-L350-W130-Pisa-INOX - Réf. SAP : 10015705</i>	990322083	67,41	FB
	Grille design allongée Zehnder Torino blanc <i>DGR-CLF-L350-W130-Torino-9016 - Réf. SAP : 10015709</i>	990322084	67,41	FB
	Grille design allongée Zehnder Torino inox <i>DGR-CLF-L350-W130-Torino-INOX - Réf. SAP : 10015708</i>	990322085	67,41	FB
	Grille design allongée Zehnder Venezia blanc <i>DGR-CLF-L350-W130-Venezia-9016 - Réf. SAP : 10015711</i>	990322086	67,41	FB
	Grille design allongée Zehnder Venezia inox <i>DGR-CLF-L350-W130-Venezia-INOX - Réf. SAP : 10015710</i>	990322087	67,41	FB
	Grille plastique blanche pour Zehnder ComfoFlat <i>DGR-CLF-L350-W110-Plastic-9016 - Réf. SAP : 18501460</i>	990322001	33,84	FB

Système de distribution d'air avec réseau

Zehnder ComfoTube Therm et ComfoWell Therm

Système complet : Unité de ventilation ComfoAir Q 600 en combinaison avec l'unité de traitement d'air ComfoClima 36 et le système de distribution d'air ComfoTube Therm

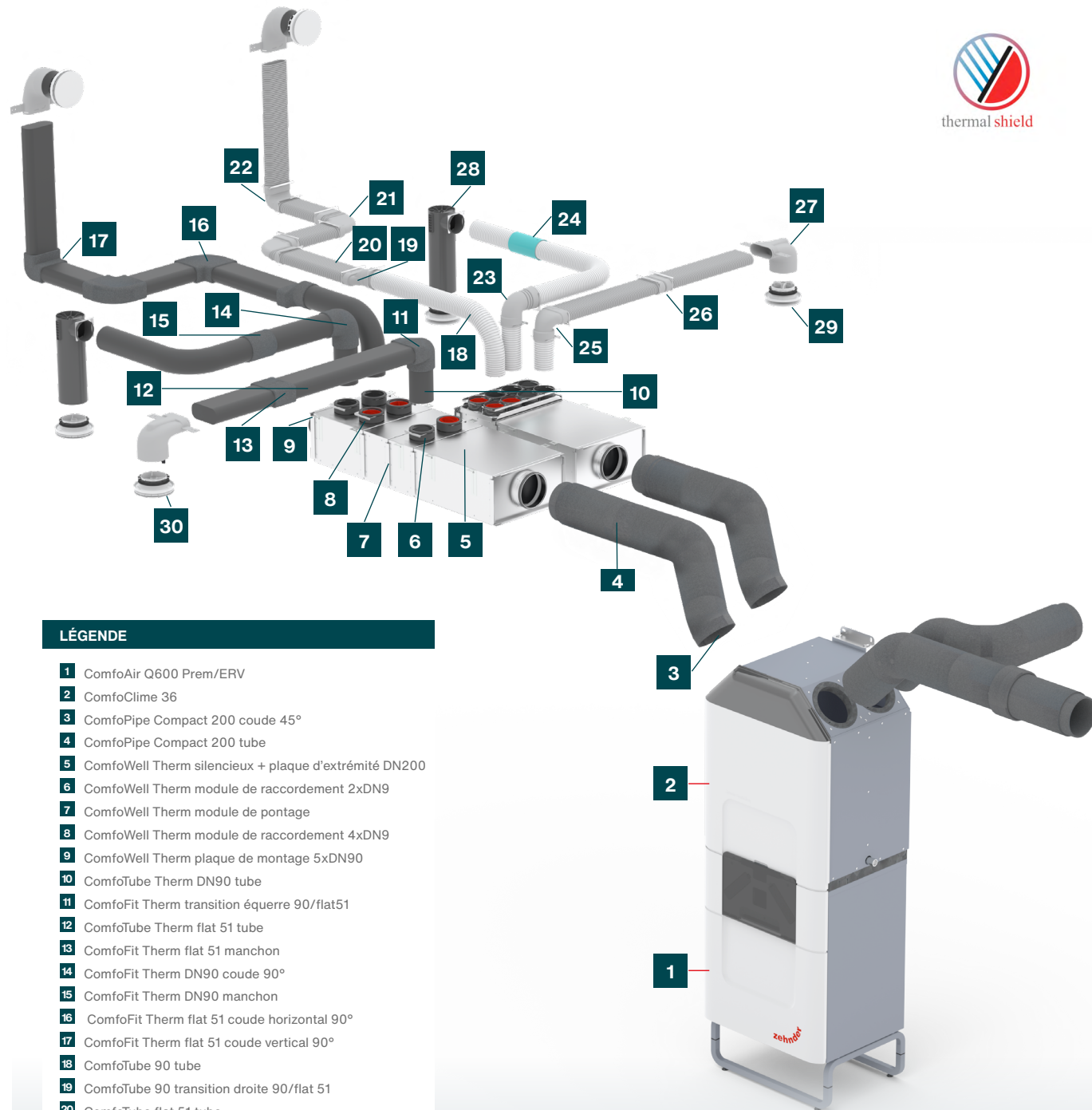

LÉGENDE

- 1 ComfoAir Q600 Prem/ERV
- 2 ComfoClima 36
- 3 ComfoPipe Compact 200 coude 45°
- 4 ComfoPipe Compact 200 tube
- 5 ComfoWell Therm silencieux + plaque d'extrémité DN200
- 6 ComfoWell Therm module de raccordement 2xDN9
- 7 ComfoWell Therm module de pontage
- 8 ComfoWell Therm module de raccordement 4xDN9
- 9 ComfoWell Therm plaque de montage 5xDN90
- 10 ComfoTube Therm DN90 tube
- 11 ComfoFit Therm transition équerre 90/flat51
- 12 ComfoTube Therm flat 51 tube
- 13 ComfoFit Therm flat 51 manchon
- 14 ComfoFit Therm DN90 coude 90°
- 15 ComfoFit Therm DN90 manchon
- 16 ComfoFit Therm flat 51 coude horizontal 90°
- 17 ComfoFit Therm flat 51 coude vertical 90°
- 18 ComfoTube 90 tube
- 19 ComfoTube 90 transition droite 90/flat 51
- 20 ComfoTube flat 51 tube
- 21 ComfoTube flat 51 coude horizontal 90°
- 22 ComfoTube flat 51 coude vertical 90°
- 23 ComfoTube 90 coude 90°
- 24 ComfoTube 90 manchon
- 25 ComfoTube 90 transition équerre 90/flat 51
- 26 ComfoTube flat 51 manchon
- 27 Plénum CLRF 90° DN125/1xflat51
- 28 Plénum TVA-P 90° DN125/1xDN90
- 29 ComfoValve Luna E125 extraction
- 30 ComfoValve Luna S125 pulsion



Nouveau : Zehnder ComfoTube Therm système de distribution d'air entièrement pré-isolé

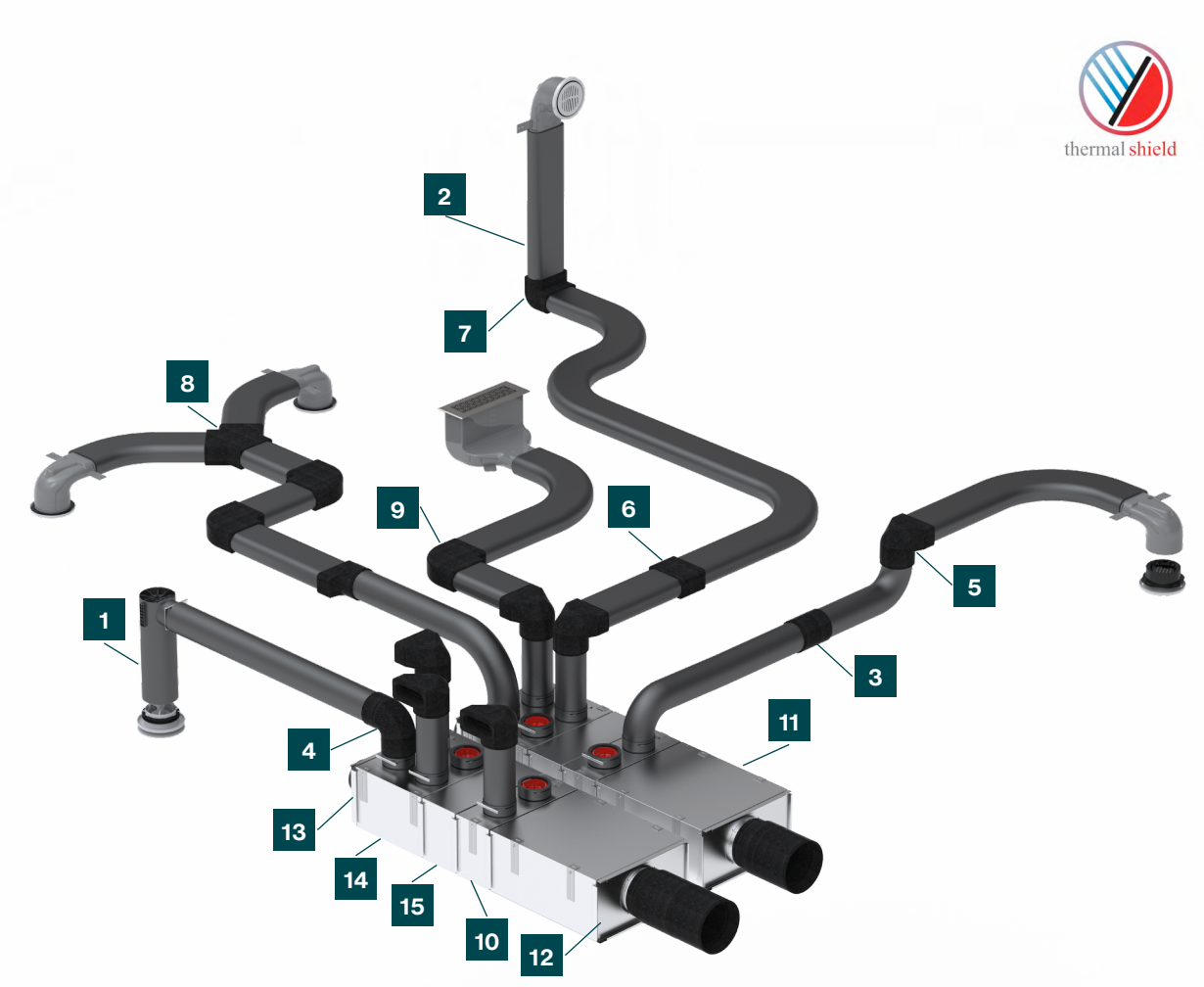

LÉGENDE

- 1 ComfoTube Therm 90
- 2 ComfoTube Therm flat 51
- 3 ComfoFit Therm manchon 90
- 4 ComfoFit Therm coudes 90
- 5 ComfoFit Therm transition 90/flat 51
- 6 ComfoFit Therm manchon flat 51
- 7 ComfoFit Therm coude vertical flat 51
- 8 ComfoFit Therm pièce Y flat 51
- 9 ComfoFit Therm coude horizontal flat
- 10 ComfoWell Therm 420 module de raccordement 2x90
- 11 ComfoWell Therm 420 distributeur-silencieux
- 12 ComfoWell Therm 420 plaque d'extrémité DN160
- 13 ComfoWell Therm 420 plaque de montage 5x9
- 14 ComfoWell Therm 420 module de raccordement 4x90
- 15 ComfoWell Therm 420 module de pontage



Nouveau : Zehnder ComfoTube Therm - système de distribution d'air entièrement pré-isolé



Système de distribution d'air entièrement pré-isolé, composé des gaines de ventilation Zehnder ComfoTube Therm, des éléments de connexion Zehnder ComfoFit Therm et du système de connexion modulaire Zehnder ComfoWell Therm. Dans le cas de chauffage en hiver et de rafraîchissement sur l'air en été, ce système permet de limiter les pertes de charge, d'éviter la condensation, mais également de réduire les déperditions thermiques liées aux gaines, entre la batterie et le soufflage à la bouche. Ce système est particulièrement adapté aux longueurs de gaines réduites (inférieures à 10 mètres)
Recommandé en combinaison avec le ComfoClima 24/36 et le ComfoFond-L Q.

Zehnder ComfoTube Therm : gaine de ventilation entièrement pré-isolée

Le ComfoTube Therm est une gaine de ventilation semi-rigide, enveloppée d'une couche isolante en PE, en caoutchouc cellulaire de 9 mm d'épaisseur. Fourni prêt à être installé, avec une gaine isolante étanche, non collée et élastique pour une flexibilité maximale et une connexion sans soudure et sans pont thermique grâce aux éléments de connexion ComfoFit Therm.

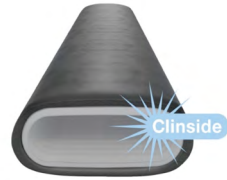

Zehnder ComfoFit Therm : manchon de raccordement pour Zehnder ComfoTube Therm entièrement pré-isolé



Manchon isolé ComfoFit Therm 90

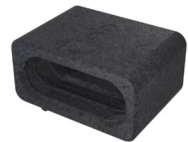

Manchon isolé ComfoFit Therm Flat 5



Manchon de raccordement vertical ComfoFit Therm Flat 51



Coude isolé ComfoFit Therm 90

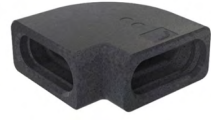

Manchon de raccordement horizontal ComfoFit Therm Flat 51



Raccord horizontal



Raccord vertical





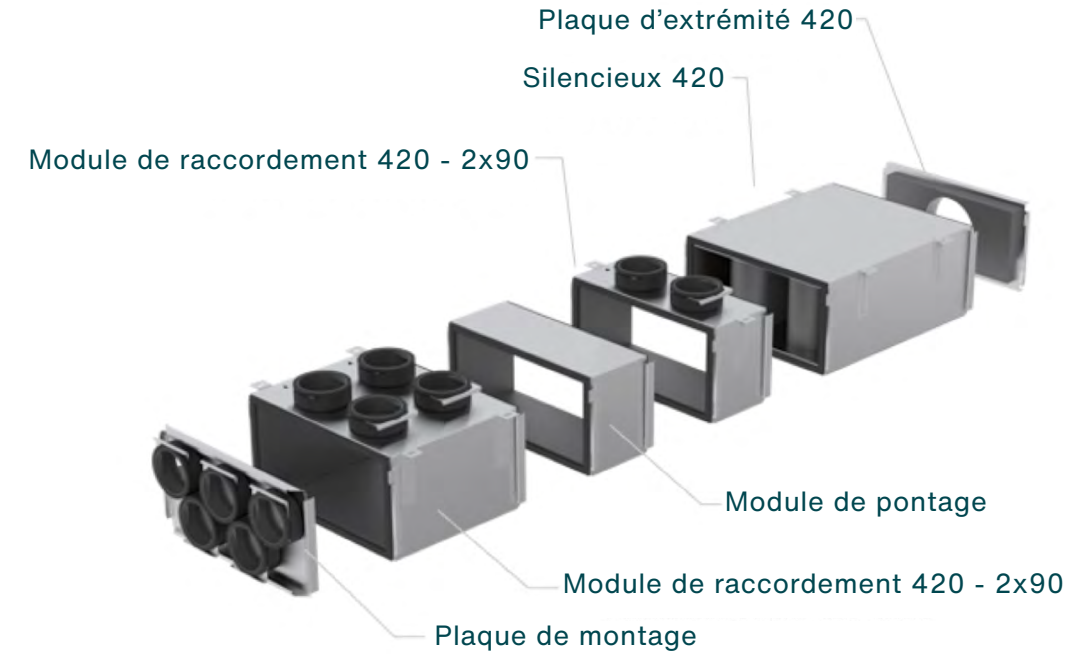

Système de raccordement pré-isolé Zehnder ComfoWell Therm

Système de raccordement modulaire pré-isolé en tôle d'acier galvanisée avec revêtement insonorisant et thermique. Les différents modules de connexion et le module de pontage offrent une solution pour diverses situations d'installation. L'isolation interne empêche les pertes de chaleur et garantit un fonctionnement extrêmement silencieux du système de ventilation.

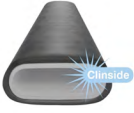

Système de distribution d'air entièrement pré-isolé

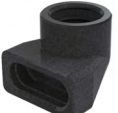
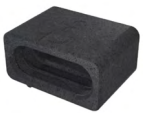
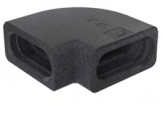
Zehnder ComfoTube Therm

Produit	Désignation	N°d'article	Prix brut H.T. en €	Groupe remise
Tubes, éléments de raccordement et système de raccordement pré-isolés, pour l'alimentation des pièces sèches				
	Gain de ventilation pré-isolée en 9mm Zehnder ComfoTube Therm, DN 90 mm, rouleau de 20 mètres <i>TUB-CTT-DN90-20m - Réf. SAP : 10015896</i>	990328030	404,66	FB
	Gain de ventilation pré-isolée en 9mm Zehnder ComfoTube Therm Flat 51, rouleau de 10 mètres <i>TUB-CTT-FL51-10m - Réf. SAP : 10018112</i>	990328032	312,64	FB
Manchons de raccordement pour Zehnder ComfoTube Therm DN 90mm				
	Manchon isolé ComfoFit Therm 90 Permet de connecter 2 sections de ComfoTube Therm 90 <i>CON-CFT-DN90-M - Réf. SAP : 10017755</i>	990430855	15,62	FB
	Coude isolé ComfoFit Therm 90 Permet de connecter à 90° 2 sections de ComfoTube Therm 90 <i>BEN-CFT-DN90x90-HOR - Réf. SAP : 10017756</i>	990430856	32,45	FB
Manchons de raccordement entre Zehnder ComfoTube Therm DN 90 mm et ComfoTube Therm Flat 51				
	Raccord horizontal entre Zehnder ComfoTube Therm DN 90mm et ComfoTube Therm Flat 51 <i>TRA-CFT-FL51/DN90 - Réf. SAP : 10017757</i>	990430857	25,37	FB
	Raccord vertical entre Zehnder ComfoTube Therm DN 90mm et ComfoTube Therm Flat 51 <i>TRA-CFT-FL51/DN90x90 - Réf. SAP : 10017752</i>	990430852	22,42	FB
Manchons de raccordement pour Zehnder ComfoTube Therm Flat 51				
	Manchon isolé ComfoFit Therm Flat 51 Permet de connecter 2 sections de ComfoTube Therm flat 51 <i>CON-CFT-FL51-M - Réf. SAP : 10017754</i>	990430854	20,06	FB
	Manchon de raccordement horizontal ComfoFit Therm Flat 51 <i>BEN-CFT-FL51x90-HOR - Réf. SAP : 10017751</i>	990430851	25,37	FB
	Manchon de raccordement vertical ComfoFit Therm Flat 51 <i>BEN-CFT-FL51x90-VER - Réf. SAP : 10017750</i>	990430850	23,36	FB

Système de distribution d'air entièrement pré-isolé

Zehnder ComfoWell Therm

Produit	Désignation	N°d'article	Prix brut H.T. en €	Groupe remise
Silencieux pour Zehnder ComfoWell Therm				
	ComfoWell Therm Silencieux 420 DN160 - Plaque d'extrémité CWT DN160 incluse - silencieux isolé comprenant une plaque d'extrémité, avec 2 trous d'inspection. Dimensions L500xB420xH230 mm. <i>Réf. SAP : 10018044</i>	990430867	366,74	FB
	ComfoWell Therm Silencieux 420 DN200 - Plaque d'extrémité CWT DN200 incluse - silencieux isolé comprenant une plaque d'extrémité, avec 2 trous d'inspection. Dimensions L500xB420xH230 mm. <i>Réf. SAP : 10019042</i>	990430871	366,74	FB
Module de raccordement et plaque pour Zehnder ComfoWell Therm				
	ComfoWell Therm Module de raccordement 420 4xDN90 Module isolé avec ouverture d'inspection, 4 raccordements ComfoTube Therm 90, colliers de serrage inclus. Dimensions L325xB420xH230 mm. <i>Réf. SAP : 10017760</i>	990430860	220,99	FB
	ComfoWell Therm Module de raccordement 420 2xDN90 Module isolé avec 2 raccordements ComfoTube Therm 90, colliers de serrage inclus. Dimension L160xB420xH230 mm. <i>Réf. SAP : 10017758</i>	990430858	156,76	FB
	ComfoWell Therm Module de pontage 420 - Module isolé pour le pontage des poutres du plafond et gaines d'alimentation. Dimensions L160xB420xH230 mm. <i>Réf. SAP : 10017759</i>	990430859	117,57	FB
	ComfoWell Therm Plaque de raccordement 420 5xDN90 - Plaque isolée avec 5 raccordements ComfoTube Therm 90, colliers de serrage inclus. Dimensions L42xB436xH230 mm. <i>Réf. SAP : 10017763</i>	990430863	143,22	FB
	ComfoWell Therm Plaque d'obturation 420 - Paque de recouvrement isolée pour les modules. Dimensions L20xB436xH230 mm. <i>Réf. SAP : 10017761</i>	990430861	53,41	FB
	ComfoWell Therm Plaque d'extrémité 420 DN160 ATTENTION ! Cette plaque d'extrémité isolée est incluse dans l'ensemble du CW Therm Silencieux 420 - art. 990430867. Dimensions L39xB436xH230 mm. <i>Réf. SAP : 10017762</i>	990430862	57,68	FB
	ComfoWell Therm Plaque d'extrémité 420 DN200 ATTENTION ! Cette plaque d'extrémité isolée est incluse dans l'ensemble du CW Therm Silencieux 420 - art. 990430871. Dimensions L39xB436xH230 mm. <i>Réf. SAP : 10019041</i>	990430870	57,68	FB
Bouchon pour Zehnder ComfoWell Therm				
	ComfoWell Therm Bouchon 90 - pour l'étanchéité à l'air et thermique des raccords DN90 - emballé par 2 pièces. <i>Réf. SAP : 10017820</i>	990430865	6,96	FB

Accessoires

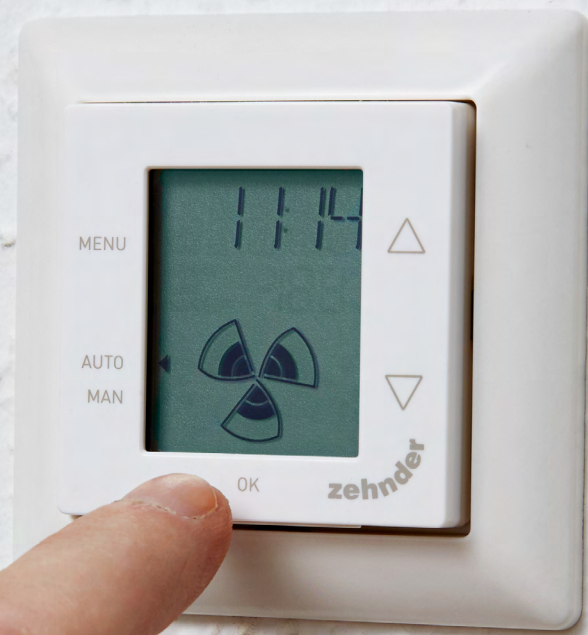

Produit	Désignation	N°d'article	Prix brut H.T. en €	Groupe remise
Indicateur de qualité d'air				
	Indicateur de taux de CO ₂ et d'humidité avec enregistrement MEQ-CO2 - Réf. SAP : 10000567	990000100	199,88	FC
Capteurs externes à câbler				
	Capteur hygrométrique câblé (humidité) (max. 2/unité) SNS-RH-SFM - Réf. SAP : 18514662	659000330	515,98	FC
	Capteurs pour ComfoAir 200. Capteur CO ₂ 0-10V 12V (pour encastrement) CO2-Sensor-0-10V-12V - Réf. SAP : 10014778	655000850	300,83	FC
	Capteurs pour ComfoAir 200. Capteur CO ₂ 0-10V 12V (boîtier pour montage apparent inclus) CO2-Sensor-0-10V-12V-on-wall - Réf. SAP : 10014779	655000855	312,87	FC
	Capteurs pour ComfoAir Q et ComfoAir Flex. Capteur CO ₂ Protocole ComfoNet pour ComfoAir Q 350/450/600 ComfoAir Flex 350 67mm (pour encastrement) Réf. SAP : 10018461	655000880	290,00	FC
	Capteurs pour ComfoAir Q et ComfoAir Flex. Capteur de CO ₂ Protocole ComfoNet pour ComfoAir Q 350/450/600 ComfoAir Flex 350 67mm (boîtier pour montage apparent) Réf. SAP : 10018462	655000885	290,00	FC
	Capteur de pression SW-RP-699-0/500Pa - Réf. SAP : 10004392	660000110	625,03	FC
Capteurs externes à câbler pour unités PAUL				
	Kit module CO ₂ Air intérieur comprenant Capteur CO ₂ et adaptateur secteur UP 12V SNS-CO2-PSP-230V/12V - Réf. SAP : 18515671	528007280	515,27	FC
	Kit module Maxi CO ₂ Air intérieur comprenant Capteur CO ₂ et adaptateur secteur UP 12V et module Valeur maxi CO ₂ SNS-CO2-PSP-230V/12V-Maximum value modul - Réf. SAP : 18515672	528007290	582,98	FC
Outil de nettoyage réseau				
	Outil de nettoyage Zehnder Ventilation – pour réseaux de ventilation Zehnder. UTL-BRU-SET Réf. SAP : 10006324	990000106	849,57	FE

Filtres



QUEL FILTRE CHOISIR ?

	Grosses particules de poussières	Pollen	Poëles à bois	Fumées d'usines	Spores	Bactéries	Odeurs	Changement de filtre recommandé après ... mois d'utilisation
Filtres à poussières protègent le système de ventilation. ISO Grossier	X							5-7
Filtres à pollen filtrent le pollen de l'air neuf extérieur. Convient aux personnes allergiques ePM2,5 et ePM10	X	X						5-6
Filtres à particules fines / bactéries filtrent le pollen, les particules fines, la suie, les spores de moisissures et les bactéries de l'air neuf extérieur - Convient aux personnes allergiques. Classe de filtres : ISO ePM1	X	X	X	X	X	X		3-5
Filtres à charbon actif filtrent les odeurs, les poussières et le pollen Classe de filtres : ISO ePM10	X	X	X	X			X	3-6

Les filtres Zehnder peuvent arrêter les plus petites particules - (ISO ePM1).

Pour être rattaché à une catégorie, le filtre doit filtrer au moins 50 % des particules de la taille indiquée. Seule la désignation de nos filtres a changé. Leurs performances restent les mêmes.



Factures

Produit Référence	Produit	Désignation	N°d'article	Prix brut H.T. en €	Groupe remise
Filtres pour appareil de ventilation double-flux de la gamme					
Filtres pour Zehnder ComfoAir Q 350 / 450 / 600					
		Lot de filtres anti-poussières pour Zehnder ComfoAir Q 350/450/600, 2 pièces. 2 x filtres à poussières ISO Grossier 65% <i>FIL-CAQ-CRS-2PC - Réf. SAP : 10007467</i>	400502012	37,95	FD
		Lot mixte avec filtre à pollen pour Zehnder ComfoAir Q350/450/600, 2 pièces. 1 x filtre à pollen : 1 x ISO ePM10 1 x filtre anti-poussières : 1 x ISO Grossier <i>FIL-CAQ-SET-CRS/ePM10-PCK - Réf. SAP : 10021681</i>	400102099	38,95	FD
		Lot mixte avec filtre à particules fines/bactéries pour Zehnder ComfoAir Q 350/450/600, 2 pièces. 1 x filtre particules fines / bactéries : 1x F7/ISO ePM1 ≥ 55 % 1 x filtre anti-poussières : G4/ ISO Grossier ≥ 65 % <i>FIL-CAQ-F7/G4 - Réf. SAP : 10007468</i>	400502013	50,79	FD
		Lot de filtres anti-poussières pour Zehnder ComfoAir Q 350/450/600, 10 pièces. 10 x filtres anti-poussières : G4/ ISO Grossier ≥ 65 % <i>FIL-CAQ-G4-10PC - Réf. SAP : 10007469</i>	400502014	210,96	FD
		Lot de filtres à particules fines / bactéries pour Zehnder ComfoAir Q 350/450/600, 10 pièces. 10 x filtres à particules fines / bactéries F7/ISO ePM1 ≥ 55 % <i>FIL-CAQ-F7-10PC - Réf. SAP : 10007470</i>	400502015	246,11	FD
		Lot mixte avec filtre à charbon actif pour Zehnder ComfoAir Q350/450/600, 2 pièces. 1 x filtre anti-poussières ISO Grossier 1 x filtre à charbon actif ISO ePM10 <i>FIL-CAQ-1PC-AC-EPM10-1PC-CRS-PCK - Réf. SAP : 10022445</i>	400100097	45,95	FD
Filtres pour Zehnder ComfoAir 350 / 550, Paul Santos 250 / 370 / 570					
		Lot mixte avec filtre à particules fines / bactéries pour Zehnder ComfoAir 350/550, 2 pièces. 1 x filtre anti-poussières G4/ISO grossier ≥ 60 % 1 x filtre à particules fines / bactéries F7/ISO ePM1 ≥ 50 % <i>FIL-PFR-L500-W16.5-H197-SEL-G4/F7 - Réf. SAP : 10001259</i>	400100084	53,78	FD
		Lot de filtres anti-poussières pour Paul Santos 250, 2 pièces. 2 x filtres anti-poussières G3 <i>FIL-MFR-L198-H465->WK40/01-2pc - Réf. SAP : 18500063</i>	006040102	22,10	FD
Filtres pour Zehnder ComfoAir Flex 350					
		Lot mixte avec filtre à particules fines / bactéries pour Zehnder ComfoAir Flex 350, 2 pièces. 1 x filtre à particules fines / bactéries F7/ePM1 1 x filtre anti-poussières G4/ISO Grossier <i>Réf. SAP : 10017671</i>	400100121	35,95	FD
		Lot de filtres anti-poussières pour Zehnder ComfoAir Flex 350, 2 pièces. 2 x filtres anti-poussières G4/ ISO Grossier <i>Réf. SAP : 10017672</i>	400100122	37,95	FD
		Lot mixte avec filtres à particules fines / bactéries pour Zehnder ComfoAir Flex 350, 10 pièces. 5 x filtres à particules fines / bactéries F7/ePM1 5 x filtres anti-poussières G4/ISO Grossier <i>Réf. SAP : 10017673</i>	400100123	180,26	FD
		Lot de filtres à particules fines / bactéries pour Zehnder ComfoAir Flex 350, 10 pièces. 10 x filtres à particules fines / bactéries F7/ePM1 <i>Réf. SAP : 10017674</i>	400100124	188,78	FD
		Lot de filtres anti-poussières pour Zehnder ComfoAir Flex 350, 10 pièces. 10 x filtres anti-poussières G4/ISO Grossier <i>Réf. SAP : 10017681</i>	400100125	170,78	FD

Factures

Produit Référence	Produit	Désignation	N°d'article	Prix brut H.T. en €	Groupe remise
Filtres pour appareil de ventilation double-flux de la gamme					
Filtres pour Zehnder ComfoAir 200					
		Lot de filtres anti-poussières pour Zehnder ComfoAir 200, 2 pièces. 2 x filtres anti-poussières G4/ISO grossier ≥ 65 % <i>FIL-PFR-L292-W24-H150-G4-2pc - Réf. SAP : 18501513</i>	400100014	40,37	FD
		Lot de filtres anti-poussières pour Zehnder ComfoAir 200, 10 pièces. 10 x filtres anti-poussières G4/ISO grossier ≥ 65 % <i>FIL-PFR-L292-W24-H150-G4-10pc - Réf. SAP : 18501528</i>	400100015	182,31	FD
		Lot mixte avec filtres à particules fines / bactéries pour Zehnder ComfoAir 200, 2 pièces. 1 x filtre anti-poussières G4/ISO grossier ≥ 65 % 1 x filtre à particules fines / bactéries F7/ISO ePM1 ≥ 55 % <i>FIL-PFR-L292-W24-H150-SET-G4/F7 - Réf. SAP : 18501512</i>	400100013	42,97	FD
		Lot de filtres à particules fines / bactéries pour Zehnder ComfoAir 200, 2 pièces. 2 x filtres à particules fines F7/ISO ePM1 ≥ 55 % <i>FIL-PFR-L292-W24-H150-F7-2pc - Réf. SAP : 18501529</i>	400100017	58,58	FD
		Lot de filtres à particules fines / bactéries pour Zehnder ComfoAir 200, 10 pièces. 10 x filtres à particules fines F7/ISO ePM1 ≥ 55 % <i>FIL-PFR-L292-W24-H150-F7-10pc - Réf. SAP : 18501530</i>	400100018	271,25	FD
Filtres pour Zehnder ComfoAir 180					
		Lot mixte avec filtre à particules fines / bactéries pour Zehnder ComfoAir 180, 2 pièces. 1 x filtre anti-poussières G4/ISO grossier ≥ 65 % 1 x filtre à particules fines/ bactéries F7/ISO ePM1 ≥ 55 % <i>FIL-CA180-SET-G4/F7 - Réf. SAP : 10001417</i>	400100091	42,97	FD
		Lot de Filtres anti-poussières pour Zehnder ComfoAir 180, 2 pièces. 2 x filtres anti-poussières G4/ISO grossier ≥ 65 % <i>FIL-CA180-SET-G4/F7 - Réf. SAP : 10001416</i>	400100090	34,95	FD
Filtres pour Paul Climos F 200					
		Filtre pour Climos 2 pièces M5/ISO Grossier ≥ 75 % <i>FIL-CLI200-M5-2pc - Réf. SAP : 10021906</i>	527004270	45,84	FD
		Lot de 10 Filtres pour Climos, M5/ISO Grossier ≥ 75 % <i>FIL-CLI200-L174-W168-H45-M5-10pc-set</i> <i>Réf. SAP : 10022298</i>	528007860	207,03	FD
		Filtre pour Climos 2 pièces M5/ISO Grossier ≥ 5 % F7/ISO ePM10 ≥ 60 % <i>FIL-CLI200-M5-F7-2pc - Réf. SAP : 10022182</i>	527004280	48,96	FD
Filtres pour Paul Focus (F) 200					
		Lot de filtres anti-poussières pour Paul Focus 200, 2 pièces. 2 x filtres anti-poussières G4/ISO Grossier ≥ 70 % <i>FIL-FOC200-G4-2pc - Réf. SAP : 10021907</i>	527004260	42,97	FD
		Lot de filtres anti-poussières pour Paul Focus 200, 10 pièces. 10 x filtres anti-poussières G4/ISO Grossier ≥ 70 % <i>FIL-L275-W178-H20-G4-FOC-10pc - Réf. SAP : 10022292</i>	527004100	192,72	FD
		Lot mixte avec filtre à particules fines/ bactéries pour Paul Focus F200, 2 pièces. 1 x filtre anti-poussière G4 / ISO Grossier 60% 1 x filtre à particules fines / bactéries F7/ePM1 50% <i>FIL-FOC200-G4-F7-2pc - Réf. SAP : 10021908</i>	527003430	47,53	FD



Filtres

Produit Référence	Produit	Désignation	N°d'article	Prix brut H.T. en €	Groupe remise
Filtres pour ComfoSpot 50					
		Lot de filtres anti-poussière pour Zehnder ComfoSpot 50, 2 pièces. 2 x filtres anti-poussières G4/ISO Grossier ≥ 70 % <i>FIL-G4-2pc-ComfoSpot50 - Réf. SAP : 10021905</i>	527005390	28,37	FD
		Lot de filtres anti-poussière pour Zehnder ComfoSpot 50, 10 pièces. 10 x filtres anti-poussières G4/ISO Grossier ≥ 70 % <i>FIL-SET-G4-10pc-ComfoSpot50 - Réf. SAP : 10022174</i>	527005410	107,82	FD
		Lot mixte avec filtre à particules fines/bactéries pour Zehnder ComfoSpot 50, 2 pièces 1 x filtre anti-poussières G4/ISO Grossier ≥ 70 % 1 x filtre à pollen F7/ISO ePM1 ≥ 60 % <i>FIL-SET-G4/F7-2pc-ComfoSpot50 - Réf. SAP : 10022175</i>	527005400	31,13	FD
		Lot mixte avec filtres à particules fines/bactéries pour Zehnder ComfoSpot 50, 10 pièces. 5 x filtres à pollens F7/ISO ePM1 ≥ 60 % 5 x filtre anti-poussière G4/ ISO Grossier <i>FIL-SET-G4/F7-10pc-ComfoSpot50 - Réf. SAP : 10022173</i>	527005420	118,24	FD
Filtres pour Zehnder ComfoAir 70					
		Lot de filtres anti-poussières pour ComfoAir 70, 2 pièces. 2 x filtres anti-poussières G4/ISO Grossier ≥ 60 % <i>FIL-CA70-G4-L189-W99-H17-2pc - Réf. SAP : 10022179</i>	527005180	31,25	FD
		Lot de filtres anti-poussières pour ComfoAir 70, 10 pièces. 10 x filtres anti-poussières G4/ISO Grossier ≥ 60 % <i>FIL-CA70-G4-L189-W99-H17-10pc - Réf. SAP : 10022187</i>	527005160	113,67	FD
		Lot mixte avec filtre à particules fines/bactéries pour ComfoAir 70, 2 pièces. 1 x filtre anti-poussières G4/ISO Grossier ≥ 60 % 1 x filtre à particules fines/ bactéries F7/ISO ePM10 ≥ 60 % <i>FIL-CA70-G4/F7-L189-W99-H17-2pc - Réf. SAP : 10022178</i>	527005190	34,38	FD
		Lot mixte avec filtres à particules fines pour ComfoAir 70, 10 pièces. 5 x filtres anti-poussières G4/ISO Grossier ≥ 60 % 5 x filtres à particules fines/bactéries F7/ISO ePM10 ≥ 60 % <i>FIL-CA70-G4/F7-L189-W99-H17-10pc - Réf. SAP : 10022177</i>	527005170	125,39	FD
Filtres pour Zehnder ComfoAir Fit 100					
		Lot de filtres anti-poussières pour ComfoAir Fit 100, 2 pièces. 2 x filtres anti-poussière ISO Grossier 65% <i>FIL-CAFT100-SET-CRS/CRS-2PC-PCK</i> <i>Réf. SAP : 10022443</i>	400100170	34,39	FD
		Lot de filtres anti-poussières pour ComfoAir Fit 100, 10 pièces. 10 x filtres anti-poussière ISO Grossier 65% <i>FIL-CAFT100-SET-CRS/CRS-10PC-PCK</i> <i>Réf. SAP : 10022444</i>	400100175	132,67	FD
		Lot mixte avec filtre à particules fines/bactéries pour ComfoAir Fit 100, 2 pièces. 1 x filtre anti-poussière ISO Grossier 65% 1 x filtre à particules fines/ bactéries ISO ePM1 55% <i>FIL-CAFT100-SET-CRS/ePM1 2PC-PCK</i> <i>Réf. SAP : 10022445</i>	400100180	37,17	FD

Filtres

Produit Référence	Produit	Désignation	N°d'article	Prix brut H.T. en €	Groupe remise
Filtres pour appareil de ventilation double-flux (arrêt de commercialisation)					
Filtres pour Paul Novus (F) 300 / 450					
		Filtre pour Novus 300/450 2 pièces G4/ISO Grossier ≥ 70 % <i>FIL-NOV300-450-G4-2pc - Réf. SAP : 10022176</i>	527004250	49,48	FD
		Lot de 10 Filtres pour Novus 300/450 G4/ISO Grossier ≥ 70 % <i>FIL-NOV-G4-L475-W180-H50-Set-10pc - Réf. SAP : 10022180</i>	527004050	216,15	FD
		Filtre pour Novus(F) 300/450 2 pièces G4/ISO Grossier ≥ 70 % + F7/ISO ePM10 ≥ 60 % <i>FIL-NOV300-450-G4-F7-2pc - Réf. SAP : 10021909</i>	527003440	57,29	FD
Filtres pour Zehnder ComfoAir 150, multi 100/150					
		Filtre pour ComfoAir 150 multi 100/150 2 pièces G4/ISO Grossier ≥ 70 % <i>FIL-CA150/MULTI-L250-W200-H45-G4-2pc</i> <i>Réf. SAP : 10022286</i>	527004690	38,93	FD
		Filtre pour ComfoAir 150 multi 100/150 F7/ISO ePM2,5 ≥ 50 % <i>FIL-MUL-F7-L250-W200-H47 - Réf. SAP : 10022296</i>	524000060	25,28	FD
Filtres pour Zehnder ComfoAir Flat, Climos 100/150					
		Filtre pour ComfoAir Flat 150 Climos 100/150 2 pièces G4/ISO grossier ≥ 70 % <i>FIL-CA150flat-G4-L250-W150-H45-2pc - Réf. SAP : 10022285</i>	527004670	38,93	FD
		Filtre pour ComfoAir Flat 150 Climos 100/150 F7/ISO ePM10 ≥ 50 % <i>FIL-CA150-F7-1pc - Réf. SAP : 10022284</i>	524000000	20,37	FD
Filtres pour Zehnder ComfoAir 160					
		Filtre pour ComfoAir 160 2 pièces G4/ISO ePM1 ≥ 65 % <i>FIL-PFR-L532-W197-H15-G4-2pc - Réf. SAP : 10000404</i>	400100023	40,37	FD
Filtres pour Paul Atmos 175, Thermos 200/300					
		Filtre à pollen pour boîtier Atmos 175, Thermos 200/300 G4/ISO - Grossier ≥ 55 % DN160 <i>Filter-Iso-filter-box-G4 - Réf. SAP : 10022172</i>	524000100	23,44	FD
		Filtre à pollen pour boîtier iso-box F7/ISO ePM10 ≥ 60 % DN160 <i>Filter F7 - Réf. SAP : 10022185</i>	524000090	27,35	FD
		Filtre pour Atmos 175 G2/ISO grossier ≥ 55 % <i>FIL-ATH-BF3-L350-W210-H5-10pc - Réf. SAP : 10022304</i>	524000340	23,44	FD
Filtres pour Paul Compact 350					
		Filtre pour compact 350DC G4/ ISO Grossier ≥ 55 % <i>Filter-Iso-filter-box-G4 - Réf. SAP : 10022172</i>	524000100	23,44	FD
		Filtre pour Campus 500 (air extérieur) G4/ISO grossier ≥ 55 % (500X350X96) <i>FIL-CAM-L500-W350-H96-G4 - Réf. SAP : 10022288</i>	524000150	32,87	FD
		Filtre anti pollen pour compact 350 (air extérieur) F7/ ISO ePM10 ≥ 60 % <i>FIL-COM-CAM-F7-L500-W350-H96 - Réf. SAP : 10022294</i>	524000140	41,71	FD



Factures

Produit Référence	Produit	Désignation	N°d'article	Prix brut H.T. en €	Groupe remise
Filtres pour Paul Campus 500					
		Filtre pour compact350 (air extérieur) G4/ISO grossier ≥ 55 % (500X350X96) <i>FIL-CAM-L500-W350-H96-G4 - Réf. SAP : 10022288</i>	524000150	32,87	FD
		Filtre anti pollen pour campus 500 F7/ ISO ePM 10 ≥ 60 % <i>FIL-COM-CAM-F7-L500-W350-H96 - Réf. SAP : 10022294</i>	524000140	41,71	FD
Filtres pour Zehnder ComfoAir 100 / Ventos 50					
		Filtre pour ComfoAir100/Ventos 50 2 pièces G4/ISO Grossier ≥ 70 % <i>FIL-CA100-G4-L200-W150-H45-2pc - Réf. SAP : 10022290</i>	527004700	38,93	FD
		Filtre F7 pour ComfoAir 100 / Ventos 50, 1 pièce <i>FIL-CA100-F7-L200-W150-H45 - Réf. SAP : 10022297</i>	524000020	26,04	FD
Filtres pour Zehnder ComfoAir 140					
		Filtre pour ComfoAir 140, 2 pièces, G4/ISO Grossier ≥ 40 % <i>FIL-L220-H187-G4-2pc - Réf. SAP : 18501507</i>	006040130	10,03	FD
Filtres pour Zehnder ComfoAir XL					
		Filtre pour ComfoAir XL 800 2 pièces G4/ISO grossier ≥ 60 % + F7/ISO ePM1 ≥ 50 % <i>FIL-SET-CAXL800-G4/F7 - Réf. SAP : 10001242</i>	400100070	227,88	FD
		Filtre pour ComfoAir XL 1500 2 pièces G4/ISO grossier ≥ 60 % + F7/ISO ePM1 ≥ 50 % <i>FIL-SET-CAXL1500-G4/F7 - Réf. SAP : 10001243</i>	400100071	377,63	FD
		Filtre pour ComfoAir XL 2200 2 pièces G4/ISO grossier ≥ 60 % + F7/ISO ePM1 ≥ 50 % <i>FIL-SET-CAXL2200-G4/F7 - Réf. SAP : 10001244</i>	400100072	403,67	FD
		Filtre pour ComfoAir XL 3300 2 pièces G4/ISO grossier ≥ 60 % + F7/ISO ePM1 ≥ 50 % <i>FIL-SET-CAXL3300-G4/F7 - Réf. SAP : 10001245</i>	400100073	677,12	FD
		Filtre pour ComfoAir XL 4400 2 pièces G4/ISO grossier ≥ 60 % + F7/ISO ePM1 ≥ 50 % <i>FIL-SET-CAXL4400-G4/F7 - Réf. SAP : 10001246</i>	400100074	768,28	FD
		Filtre pour ComfoAir XL 2 pièces G4/ISO Grossier ≥ 60 % + F7/ISO ePM 1 ≥ 50 % <i>FIL-SET-CAXL6000-G4/F7 - Réf. SAP : 10001247</i>	400100075	1028,71	FD
Filtres pour Paul MaxiFlat					
		Filtre de remplacement pour Maxi Flat 450, M5 / F7 1 pièce de chaque - Réf. SAP : 30003750	528008840	137,47	FD
		Filtre de remplacement pour Maxi Flat 600, M5 / F7 1 pièce de chaque - Réf. SAP : 30003751	528008850	149,75	FD
		Filtre de remplacement pour Maxi Flat 1000, M5 / F7 1 pièce de chaque - Réf. SAP : 30003753	528008870	184,11	FD
		Filtre de remplacement pour Maxi Flat 1600, M5 / F7 1 pièce de chaque - Réf. SAP : 30003755	528008890	411,19	FD
		Filtre de remplacement pour Maxi Flat 2000, M5 / F7 1 pièce de chaque - Réf. SAP : 30003757	528008910	442,10	FD







Factures

Produit Référence	Produit	Désignation	N°d'article	Prix brut H.T. en €	Groupe remise
Filtres pour Distribution d'air					
Filtres pour boîtiers CLD et bouches/grilles de ventilation					
		Lot de 10 Filtres pour CLD, G3/ISO Grossier ≥ 45 % <i>FIL-CLD-G3-L158-W113-H9-10PC - Réf. SAP : 10014745</i>	990320575	81,39	FD
		Filtre pour bouc. Extr. ø125-x10, G3/ISO Grossier ≥ 45 % <i>FIL-DIV-G3-DN125-10PC - Réf. SAP : 18501408</i>	990320032	37,90	FD
		Lot de 10 filtres pour Comfovalve Luna E / DN 100 G3/ISO Grossier ≥ 45 % <i>FIL-DIV-LUN-E125-DN100-CRS-45%-10PC - Réf. SAP : 18501407</i>	990320031	36,10	FD
		10 filtres d'extraction pour boîtier CSB-P 400 mm ISO Grossier 55 % (G3) <i>FIL-CSB/P-L410-W55-CRS-55%-10PC - Réf. SAP : 10012820</i>	990321768	61,37	FD
		10 filtres d'extraction pour boîtier CSB-P 600 mm ISO Grossier 55 % (G3) <i>FIL-CSB/P-L610-W55-CRS-55%-10PC - Réf. SAP : 10012812</i>	990321769	88,38	FD
Filtres pour bouches d'extraction (200x200 mm)					
		Filtre G3 (200 x 200) mm <i>FIL-MAT-L200-W200-G3-10pc-Set - Réf. SAP : 10022305</i>	527005070	25,39	FD
Filtres pour tour de prise d'air filtranteType E					
		Filtre pour iso-box extérieur type E et E double, 2 pièces, G4/ISO Grossier ≥ 70 % + G2/ISO Grossier ≥ 70 % <i>FIL-BOX-G4-G2-Set - Réf. SAP : 10022301</i>	524000180	50,79	FD
		Filtre pour iso-box extérieur type E et E double, 2 pièces, F7/ISO ePM 2,5 ≥ 50 % + G2/ISO Grossier ≥ 70 % <i>FIL-L592-W592-100-F7-G2 - Réf. SAP : 10022300</i>	524000170	57,29	FD
Filtres pour boîtiers filtrants DN 160					
		Filtre pour registre de dégivrage G3/ ISO Grossier ≥ 45 % <i>FIL-ISO-G3-L350-W250-H40 - Réf. SAP : 10021904</i>	524000810	23,44	FD
		Filtre à pollen pour boîtier iso-box G4/ ISO Grossier ≥ 55 % DN160 <i>Filter-Iso-filter-box-G4 - Réf. SAP : 10022172</i>	524000100	23,44	FD
		Filtre à pollen pour boîtier iso-box F7/ISO ePM 10 ≥ 60 % DN160 - <i>FIL-ATH-THER-F7-L350-W250-H94 - Filter F7 - Réf. SAP : 10022185</i>	524000090	27,35	FD
		Filtre H10 pour filtre iso-box DN160 <i>FIL-ISO-L350-W250-H96-H10 - Réf. SAP : 10022291</i>	524000910	100,27	FD
		Filtre AKL pour iso-box DN 160 anti-odeur <i>Filter-Iso-filter-box active-coil AKK - Réf. SAP : 10022303</i>	524000080	72,92	FD

Factures

Produit Référence	Produit	Désignation	N°d'article	Prix brut H.T. en €	Groupe remise
Factures pour Caisson filtrants CW-F					
Factures à particules fines					
		Facture pour ComfoWell 220, F9/ISO ePM 1 ≥ 90 % <i>FIL-CW220-F9 - Réf. SAP : 18513432</i>	990323601	52,72	FD
		Facture pour ComfoWell 320, F7/ISO ePM 1 ≥ 80 % <i>FIL-CW320-F7 - Réf. SAP : 18513434</i>	990323603	58,80	FD
		Facture pour ComfoWell 320, F9/ISO ePM 1 ≥ 90 % <i>FIL-CW320-F9 - Réf. SAP : 18513435</i>	990323604	59,53	FD
		Facture pour ComfoWell 420, F9/ISO ePM 1 ≥ 90 % <i>FIL-CW420-F9 - Réf. SAP : 10005405</i>	990323651	81,00	FD
		Facture pour ComfoWell 520, F7/ISO ePM 1 ≥ 80 % <i>FIL-CW520-F7 - Réf. SAP : 18513437</i>	990323606	78,50	FD
		Facture pour ComfoWell 520, F9/ISO ePM 1 ≥ 90 % <i>FIL-CW520-F9 - Réf. SAP : 18513438</i>	990323607	80,16	FD
		Facture pour ComfoWell 625, F9/ISO ePM 1 ≥ 90 % <i>FIL-CW625-F9 - Réf. SAP : 10005406</i>	990323654	101,29	FD
	Factures à charbon actif. Recommandé en cas de nuisance olfactive extérieure				
		Facture charbon actif CW-FC 220 <i>FIL-CW220-AC - Réf. SAP : 18513433</i>	990323602	39,94	FD
		Facture charbon actif CW-FC 320 <i>FIL-CW320-AC - Réf. SAP : 18513436</i>	990323605	46,40	FD
		Facture charbon actif CW-FC 420 <i>FIL-CW420-AC - Réf. SAP : 10005407</i>	990323652	58,58	FD
		Facture charbon actif CW-FC 520 <i>FIL-CW520-AC - Réf. SAP : 18513439</i>	990323608	67,39	FD
		Facture charbon actif CW-FC 625 <i>FIL-CW625-AC - Réf. SAP : 10005408</i>	990323655	80,36	FD

Factures

Produit Référence	Produit	Désignation	N°d'article	Prix brut H.T. en €	Groupe remise
Factures pour registre de dégivrage isolés DN125 / DN 160					
		Facture pour iso-box DN 160, G3/ISO grossier ≥ 45 % <i>FIL-ISO-G3-L350-W250-H40 - Réf. SAP : 10021904</i>	524000810	23,44	FD
Factures pour Puits climatique hydraulique SD250/500					
		Facture pour puits climatique (Ancien modèle SD250/500) G4/ ISO Grossier ≥ 60 % <i>FIL-PFR-L500-H197-G4-PBG - Réf. SAP : 18501511</i>	400100060	46,87	FD
Factures pour Zehnder ComfoFond L					
		Facture pour Zehnder ComfoFond L Evolution G4. Pour Comfofond L Eco 471310017, 471310022 et SD350/550 <i>FIL-PFR-L500-H197-G4-BOX - Réf. SAP : 10000519</i>	400100065	26,04	FD
		Facture pour Zehnder ComfoFond L Evolution et ComfoFond-L Q G4 . Pour Comfofond L Eco 471310013, 471310018, 471310027 et SD350/550 <i>FIL-G4-SPR-P - Réf. SAP : 40001373</i>	400100066	26,04	FD

Services / Formations



Formations	102
Services	104



Formations

Désignation

Prix net H.T. en euros



LES FORMATIONS STANDARDS LES PLUS DEMANDÉES

MODULE N1- Découverte de la ventilation

Objectif : découvrir la ventilation double flux et l'offre Zehnder correspondante.
 Durée : 1h30 – Lieu : Campus Zehnder (Evry, 91), sur site client, en distanciel

Gratuit

MODULE N2 - Ventilation / enjeux, réglementation et dimensionnement d'une installation double flux

Objectif : Destinée aux installateurs, cette formation permet de comprendre les enjeux de la ventilation et de dimensionner une installation double flux dans le respect de la réglementation en vigueur.
 Durée : 1 jour (8h) – Lieu : Campus Zehnder (Evry, 91), sur site client

250,00

MODULE N3/N4 - Installation, mise en service et maintenance d'un système de VMC double flux

Ce module plus condensé permet au participant de mettre en service et effectuer la maintenance d'une installation double flux. Le participant bénéficie également d'une demi-journée sur site pour mettre en service sa première machine à l'aide d'un expert technique Zehnder.
 Durée : 1,5 jour (12h) – Lieu : 1 jour sur Campus Zehnder (Evry, 91), 1/2 journée sur site client

375,00

MODULE N5 - Module expert machine

Chaque machine à son module de formation ! A l'issue de cette journée, le participant maîtrisera tous les aspects d'installation, mise en service et maintenance d'un machine particulière de la gamme Zehnder : de la gamme Paul, ComfoAir, décentralisée ou autre.
 Durée : 1 jour (8h) – Lieu : Campus Zehnder (Evry, 91), sur site client

250,00

MODULE N6 : Module métier sur thématiques spécialisées

Quote : logiciel de chiffrage CFL : Puits thermique
 ERV : échangeur enthalpique BE : Fiche technique et prescription en bureau d'études
 Durée : 1/2 jour – Lieu : Campus Zehnder (Evry, 91), sur site client

nous consulter

MODULE CUST : Module sur-mesure

Modules sur-mesure, adaptés à vos besoins et vos problématiques.
 Nous contacter pour toute demande.
 Lieu : Campus Zehnder (Evry, 91), sur site client

nous consulter

DÉCOUVREZ AUSSI

Le catalogue de l'ensemble des formations disponibles sur www.lecampuszehnder.fr

L'Atelier du Campus Zehnder, dans lequel vous pourrez réaliser en situation réelle des installations, mises en service et maintenances des machines de VMC double flux.

Le Campus On the Road : l'équipe pédagogique se déplace jusque chez vous pour dispenser les formations de niveaux 1, 2, 5 et 6 selon le programme choisi.

L'eCampus : nous organisons régulièrement des formations en ligne, en live et gratuites. Si vous souhaitez être au fait des formations proposées chaque mois, n'hésitez pas à contacter le centre de formation.

La Plateforme de Replay : notre Centre de formation met à votre disposition des formations enregistrées que vous pouvez voir et revoir à loisir sur www.campus-replay.com

Devenez installateur agréé Zehnder pour la mise en service et la maintenance en suivant le parcours de formation dédié.

Pour toute information ou demande, n'hésitez pas à contacter le Centre de formation :

Pour contacter le centre de formation
www.lecampuszehnder.fr
campuszehnder.fr@zehndergroup.com
Le Campus Zehnder 3 Rue du Bois Briard
 Courcouronnes
 91080 EVRY CEDEX

Accessibilité aux personnes en situation de handicap

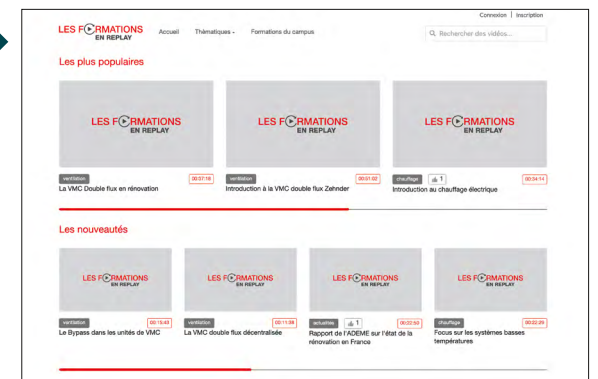
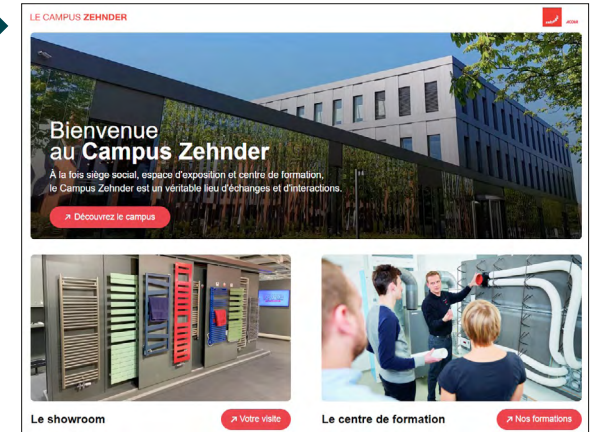

- Agréé pour la formation continue (N° 11 91 06800691)
 - Certifié "Qualiopi"

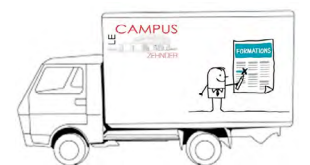

Services

	Désignation	Prix net H.T. en euros
	Résidentiel (Zehnder ComfoAir de 180 à 550 m³/h)	
	Mise en service : équilibrage du réseau par un technicien Zehnder ou par un partenaire agréé Zehnder. Déplacement compris - prix par machine. Comprend le paramétrage d'un appareil double flux, le réglage et la mesure des débits d'air, l'établissement et remise d'un procès verbal d'équilibrage des réseaux après l'opération. En cas de réseau de distribution d'air hors marque Zehnder, le réglage et la mesure des débits d'air ne sont pas réalisés. <i>Réf. SAP : 79500131</i>	380,00
	Zehnder machines > 600 m³/h	
	Mise en service : Comprend le paramétrage de la centrale double flux par un technicien Zehnder ou un partenaire, l'établissement et la remise d'un procès-verbal. Forfait déplacement inclus. <i>Réf. SAP : 79500132</i>	600,00
	Mise en service par machine supplémentaire <i>Réf. SAP : 79500213</i>	400,00
	Dimensionnement : réalisation d'implantation de réseaux sur plan en résidentiel individuel ou collectif, gestion individualisée	
	Tracé manuel sur plans, forfait 2 heures. <i>Réf. SAP : 79500133</i>	190,00
	Assistance démarrage chantier résidentiel (Zehnder ComfoAir de 180 à 550 m³/h)	
	Assistance au démarrage du chantier, forfait 2 heures, déplacement inclus. A commander en même temps que le matériel. <i>Réf. SAP : 79500137</i>	380,00
	Assistance téléphonique, forfait 1 heure : pour démarrage de chantier, mise en service, SAV...	115,00

ZOOM : Contrats de maintenance

Le contrôle régulier de l'installation par un technicien agréé garantit son bon fonctionnement, augmente sa durée de vie et offre une réelle tranquillité d'esprit.

Pour en savoir plus, sur les contrats de maintenance disponibles, rendez-vous sur zehnder.fr

Extension de Garantie*
+ 3 ans
Offre Système Zehnder

En faisant la mise en service de votre système complet Zehnder (machine + réseau) par un technicien Zehnder ou un installateur agréé Zehnder, vous bénéficiez de l'extension de garantie de 3 ans.



CONDITIONS GÉNÉRALES DE VENTE APPLICABLES AUX PROFESSIONNELS ZEHNDER GROUP FRANCE (marques ACOVA, ZEHNDER, ZEHNDER CALADAIR)

Le Groupe Zehnder commercialise des unités de chauffage, rafraîchissement et ventilation, et propose également des services associés. Les présentes Conditions Générales de Vente et de prestations Services (ci-après les « CGVS ») s'appliquent à toute commande passée auprès du Fournisseur (tel que décrit ci-après) pour les Produits et Services qu'il commercialise, dans les conditions décrites ci-après. Ces Conditions Générales annulent et remplacent les précédentes à compter du 1^{er} janvier 2025.

1. CHAMP D'APPLICATION / CADRE CONTRACTUEL

Fournisseur : la société ZEHNDER GROUP France, SAS, dont le siège social est situé 3 rue du Bois Briard, Courcouronnes, 91021 Evry Cedex, France, immatriculée au RCS d'Evry sous le numéro B 428 285 506.

Produits : les radiateurs, panneaux rayonnants chauffants/rafraîchissants, et unités de ventilation, commercialisés par le Fournisseur sous les marques ACOVA, ZEHNDER, ZEHNDER CALADAIR ainsi que leurs accessoires et pièces détachées.

Services : le Fournisseur propose les prestations d'assistance au dimensionnement (réalisation d'implantation de réseaux sur plan), de mise en service/équilibrage de ventilation, d'assistance au démarrage de chantier, de maintenance de systèmes de Ventilation, de diagnostic de réparation hors garantie (expertise), et d'intervention SAV hors garantie.

Clients : les présentes CGVS s'appliquent uniquement aux transactions faites aux professionnels immatriculés au Registre du Commerce et des Sociétés ou au Répertoire des Métiers.

Territoire : les présentes CGVS s'appliquent uniquement aux Produits livrés et aux Services exécutés en France Métropolitaine (Corse incluse), ainsi que dans les principautés de Monaco et d'Andorre.

Toute commande de Produits et/ou de Services comporte de plein droit de la part du Client son adhésion aux présentes CGVS. En cas de contestation, ces CGVS constitueront "le socle unique de la négociation commerciale", conformément aux dispositions de l'article L441-1 du code de commerce. Les éventuelles Conditions Générales d'Achat et/ou de Logistique (ou tout autre document similaire destiné à régir la vente en tout ou partie) établis par le Client ne seront pas opposables sans un accord préalable et signé du Fournisseur. Les présentes CGVS peuvent évoluer à tout moment à la discrétion du Fournisseur. Les CGVS applicables au Client seront celles en vigueur au moment de sa commande.

2. COMMANDE

2.1 Ouverture de compte Client

Pour effectuer une commande, le Client devra avoir un compte ouvert auprès du Fournisseur. Toute demande d'ouverture de compte ne pourra être examinée qu'après envoi par le Client des éléments suivants : la fiche d'ouverture de compte (intégralement complétée et signée), les présentes CGVS (signées, datées et tamponnées), un Kbis de moins de 3 mois, un RIB ou IBAN. Une étude sera réalisée par le Fournisseur qui décidera de l'ouverture du compte, et des conditions assorties.

2.2 Produits et Services

L'offre de Produits et Services est limitée au Territoire défini à l'article 1. Toute demande du Client en dehors de ce territoire pourra être rejetée.

Il est rappelé que nos Produits et nos Services sont garantis sur ce Territoire mais pas au-delà, ainsi, toute revente du Client en dehors de ce Territoire s'opère sous son entière responsabilité.

Le Fournisseur pourra faire évoluer tout ou partie de ses Produits ou Services, ou stopper totalement la commercialisation de certains Produits ou Services. Il pourra parfois proposer au Client un Produit ou Service équivalent de substitution, mais sans obligation et sans dédommagement.

Les visuels des Produits et leur mise en scène ne sont pas contractuels et ils demeurent la propriété du Groupe Zehnder.

En cas de prêt d'un Produit en démonstration convenu avec le Fournisseur, ce dernier en reste le seul propriétaire et ils devr ront lui être retournés à la date convenue en parfait état. Les frais de retour sont à la charge du Client et en cas de retard ou de dommages subis par les Produits, les frais consécutifs supportés par le Fournisseur lui seront facturés (remise en état, nouvelle commande pour palier le retard ou le dommage...).

2.3 Prix

Nos catalogues, consultables depuis nos sites internet ou envoyés sur demande, indiquent, à titre indicatif, les Prix Publics Maximum Conseillés pour l'ensemble de nos Produits standards, hors panneaux rayonnants et produits sur-mesure. Ils indiquent également certains tarifs standards de prestations de Services tels que décrits à l'article 1. Le prix applicable est celui mentionné sur le devis en cours de validité ou le prix en vigueur à la date de la commande.

Sauf cas particuliers évoqués ci-après, les prix applicables pour les ventes de Produits réalisées avec nos Clients correspondent au Prix Public Conseillé auquel est appliqué une remise, issue de l'accord commercial convenu avec le Client.

Pour toute demande spécifique (hors catalogue), ainsi que pour les panneaux rayonnants et les Services, le prix applicable est celui communiqué par devis.

Le prix de nos Produits est donné : départ plateforme logistique (hors frais de livraison), avec emballage standard, en euros (€) net hors taxes.

Le prix de nos prestations de Services est donné : hors frais de déplacement si non spécifié comme inclus, hors frais de vie, en euros (€) net hors taxes.

Les prix pourront être modifiés en cours d'année, notamment en cas de hausse significative des coûts de production et/ou des coûts logistiques (comprenant notamment toute nouvelle taxation, le coût des matières premières, des composants, de l'énergie, du carburant et/ou de la main d'œuvre). Dans ce cas, le Fournisseur en informera le Client au minimum 4 semaines avant l'entrée en vigueur des nouveaux prix.

Pour la TVA, ainsi que toute autre taxe légale ou écocontribution, le Fournisseur appliquera les dispositions légales en vigueur, étant rappelé qu'en l'absence de disposition légale fixant un cadre précis pour la répercussion sur facture auprès des Clients, le Fournisseur reste seul décisionnaire du choix de répercussion ou non, et de ses modalités.

Il est rappelé que les Clients sont responsables et libres des prix de revente pratiqués auprès de leur propre clientèle.

2.4 Passation de commande

Les commandes devront être adressées par écrit (courrier électronique ou interface informatique, EDI). Aucune commande orale ne sera acceptée.

Un questionnaire spécifique de livraison pourra être adressé au Client, l'invitant à spécifier l'adresse et les modalités de livraison souhaitées pour étude et chiffrage par le Fournisseur dans son devis. Le Client devra retourner signé le devis du Fournisseur en cours de validité ou adresser son propre bon de commande reprenant l'ensemble des éléments du devis du Fournisseur, incluant le numéro du devis. Toutes conditions générales d'achat au dos du bon de commande du Client, ou tout autre document traitant de conditions d'achat envoyé séparément, seront sans objet et non opposables au Fournisseur qui accepte la commande aux seules conditions de ses CGVS, ou de Conditions particulières préalablement négociées et signées entre les Parties.

Toute commande doit comporter la désignation exacte des Produits ou des Services, ainsi que la quantité et l'adresse du lieu de livraison ou d'exécution souhaité. Une commande ne sera définitive qu'après envoi d'une confirmation de commande par le Fournisseur, validant les Produits ou Services, les quantités, et le délai de livraison ou d'exécution. Cette confirmation prendra la forme d'un Accusé de Réception de Commande (ARC) ou d'un courrier électronique. Il n'existe pas de minimum de commande, mais pour toute commande d'un montant inférieur à 100 € net HT, un montant forfaitaire de 25 € net HT sera dû pour frais de gestion administrative.

En cas de demande d'emballage spécifique un supplément tarifaire sera facturé.

Les « commandes sur ordre » ne sont pas acceptées (commande visant à bloquer un prix pour une livraison ou une exécution ultérieure).

Si le Fournisseur a des motifs sérieux de craindre un défaut ou un retard de paiement, ainsi que toute difficulté dans l'exécution de la commande, il se réserve le droit de la suspendre ou de la refuser.

Si la commande du Client présente une quantité de Produits ou de prestations de Services inhabituelle, sans avoir fait l'objet d'un délai de prévenance raisonnable au regard de la situation exceptionnelle, et donc susceptible de désorganiser les services internes ou externes du Fournisseur (fabrication, logistique...), alors le Fournisseur pourra refuser tout ou partie de la commande.

2.5 Annulation de commande, modification de commande et refus de livraison

Seules les commandes de Produits standards sur stock, peuvent être modifiées ou annulées et ce uniquement dans les 24 heures suivant leur réception par le Fournisseur et après accord écrit de ce dernier. Pour toutes les autres situations, y compris en cas de retard de livraison ou d'exécution par le Fournisseur, le Client devra se rapprocher du Fournisseur pour envisager un accord spécifique. Si le Fournisseur accepte de modifier ou annuler la commande (à sa discrétion selon notamment l'état d'avancement de la fabrication des Produits ou la capacité à réattribuer le rendez-vous), il informera le Client des frais engendrés, qui ne pourront être inférieurs à 35% du montant de la commande.

En cas de refus total ou partiel de la livraison à réception, les frais de transport seront facturés, ainsi qu'une pénalité de 500 €.

2.6 Reprise de Produits

Par principe, les Produits sont vendus en compte ferme (pas de vente en consignation), et sans droit de retour.

Par exception, et sous réserve de l'accord écrit du Fournisseur, les Produits standard stockés, livrés depuis moins de six mois, toujours au catalogue, encore dans leur emballage d'origine, et en parfait état, pourront faire l'objet d'une reprise. Dans ce cas de figure, le Fournisseur indiquera au Client le montant accordé pour cette reprise, qui ne pourra en aucun cas excéder 65% de la valeur d'achat des Produits sur la commande ; les frais de retours vers la plateforme logistique du Fournisseur seront à la charge du Client.

2.7 Commandes spécifiques de Produits

Si à titre exceptionnel les Produits sont fabriqués par le Fournisseur selon les caractéristiques techniques et instructions du Client, le Client doit s'assurer que :

- ces spécificités ou instructions sont exactes ;
- les Produits ainsi réalisés conformément à ces spécificités et instructions sont adaptés à l'usage pour lequel le Client a l'intention de les utiliser ; et
- ces spécificités ou instructions n'ont pas pour conséquence la violation par le Fournisseur, de tout droit de propriété intellectuelle d'un tiers d'une part, et de toute loi ou réglementation en vigueur applicable d'autre part.

Le Fournisseur ne sera en aucun cas tenu responsable de la performance ou de l'adéquation de ces Produits fabriqués conformément aux spécificités et/ou instructions du Client.

Le Fournisseur se réserve le droit :

- d'apporter toute modification aux spécificités des Produits demandés par le Client, que le Fournisseur jugera nécessaires pour garantir leur conformité à toute exigence de sécurité ou légale applicable en vigueur ;
- d'apporter sans préavis toute modification à ces spécificités que le Fournisseur jugera souhaitable ou nécessaire ; et
- d'interrompre la production de ces Produits, sans préavis.

Il appartient au Client de prendre toute mesure nécessaire pour garantir que les informations appropriées, le cas échéant transmises par le Fournisseur, soient mises à disposition de toute personne à qui le Client fournit les Produits ou à qui le Client estime raisonnablement qu'elle aurait besoin de ces informations.

Le Client garantit au Fournisseur d'intégrer dans ses propres contrats ou accords dans lesquels il vend les Produits du Fournisseur à un tiers des dispositions équivalentes à celles prévues dans le présent article.

IMPORTANT : si nos Produits sont destinés à rejoindre un système complet : le Client est responsable d'assurer l'adéquation, la confor-

mité et l'interopérabilité (a) des Produits et (b) de toutes les suggestions indicatives de conception du système et les schémas de configuration du système créés et/ou fournis par le Fournisseur avec (i) le système de chauffage/refroidissement/ventilation (le cas échéant) et (ii) les exigences de conception et de spécification du Client. Le Client entreprend cette vérification lui-même ou avec un expert dûment qualifié, à ses frais, qui détient les qualifications professionnelles appropriées et les niveaux appropriés d'assurance de responsabilité civile professionnelle.

3. LIVRAISON

3.1. Lieu de livraison

Les Produits commandés seront livrés à l'adresse habituelle du compte Client (point de vente, entrepôt ou plateforme logistique). En cas de livraison à une adresse différente de l'adresse habituelle, les frais décrits à l'article 3.3.3 s'appliqueront. La livraison est réputée effectuée une fois les Produits arrivés à l'adresse convenue (Produits non déchargés). Le Fournisseur n'est en aucun cas responsable de toute manipulation ou relivraison effectuée par la suite par le Client. Les Services sont exécutés au lieu de situation des Produits concernés par la prestation de services (à l'exception de la prestation de dimensionnement qui peut être effectuée à distance depuis les locaux du Fournisseur, ainsi que de la prestation d'expertise pour laquelle le Fournisseur pourra parfois exiger de recevoir la pièce incriminée pour examen par ses soins en laboratoire).

3.2. Délai de livraison

Le délai mentionné sur notre devis est un délai indicatif de livraison qui commencera à courir à la date de validation de la commande (ARC ou courrier électronique). Le délai de livraison applicable est celui mentionné sur notre Accusé de Réception de la Commande (ARC) ou sur le courrier électronique de confirmation distinct, le dernier document émis faisant foi (et indépendamment de celui mentionné sur le bon de commande du client qui n'est qu'un délai souhaité mais n'engage pas le Fournisseur).

Le Fournisseur privilégiera les livraisons complètes mais il pourra accepter au cas par cas, ou organiser, une livraison partielle en fonction des contraintes logistiques et des disponibilités des Produits. Pour les commandes de Produits livrés directement sur un chantier ou nécessitant une prise de rendez-vous sur site, l'accusé de réception de commande mentionnera la date à partir de laquelle le rendez-vous de livraison pourra être pris. Le rendez-vous sera fixé après accord écrit entre les Parties ou directement entre le Client et le transporteur désigné par le Fournisseur (qui prendra contact avec le Client).

Toute demande, par le Client, de modification de rendez-vous de livraison fixé doit être adressée au Fournisseur par courrier électronique au minimum 2 jours ouvrés avant ledit rendez-vous pour pouvoir être prise en compte par le Fournisseur et le transporteur. Aucune demande ne doit être adressée au transporteur sans en informer au préalable le Fournisseur.

- Si le Client ne fixe pas à court terme le rendez-vous de livraison en répondant aux sollicitations du Fournisseur ou de son transporteur, ou s'il demande un report total ou partiel accepté par le Fournisseur, des frais additionnels de stockage, et de livraisons successives le cas échéant, pourront s'appliquer.

- A défaut de respecter le délai minimum de prévenance de 2 jours ouvrés, le rendez-vous initial sera maintenu. En cas de refus de réception de la livraison, les dispositions de l'article 2.5 s'appliqueront.

Il est rappelé qu'en vertu du principe d'exécution d'inexécution, le Fournisseur peut suspendre une livraison en raison d'impayés non régularisés.

En cas de force majeure, le Fournisseur est libéré de plein droit de ses obligations.

Le dépassement du délai initial de livraison ne peut en aucun cas donner lieu au versement de pénalités, ni à l'annulation de la commande.

3.3. Frais de livraison des Produits

Toutes nos livraisons standards s'entendent sur le continent français, par camions semi-remorques, non déchargés, du lundi au vendredi de 8h à 17h (le déchargement étant à la charge du Client).

3.3.1. Franco de port pour livraisons standards (applicable pour les commandes livrées en une seule fois)

- Nos panneaux rayonnants sont livrés franco de port à partir de 3 000 € net HT par commande.
- Nos unités de ventilation de marque Zehnder Caladair sont livrées franco de port à partir de 1 500 € HT par commande.
- Tous nos autres Produits sont livrés franco de port à partir de 850 € net HT par commande.
- En cas de livraisons échelonnées sur demande du Client, des frais de livraison pourront être appliqués sur les livraisons successives conformément aux dispositions de l'article 3.3.2.

3.3.2. Frais de port pour livraisons standards

- Pour toute commande de panneaux rayonnants en dessous du franco de port (soit 3 000 € net HT), des frais de port et de gestion administrative d'un montant forfaitaire de 480 € HT seront dus par commande.
- Pour toute commande de nos autres Produits en dessous du franco de port, des frais de port et de gestion administrative seront dus par commande selon la grille en vigueur à la date de commande (disponible sur demande).
- Pour toute commande de pièces détachées et d'accessoires en dessous du franco de port, des frais de port et de gestion administrative d'un montant forfaitaire de 15 € net HT seront dus par commande.

3.3.3. Autres frais additionnels (et cumulatifs) pour toute livraison non standard

LIVRAISONS A UNE ADRESSE SPECIFIQUE NON STANDARD

En cas de livraison auprès d'un professionnel à une adresse différente de l'adresse habituelle du compte client (notamment une livraison à une adresse différente de l'adresse de facturation ou sur

chantier), des frais de gestion administratives s'appliqueront :

- pour les unités de ventilation de marque Zehnder Caladair : montant forfaitaire additionnel de 75 € net HT par commande.
- pour tous nos autres Produits : montant forfaitaire additionnel de 45 € net HT par commande.

En cas de demande de livraison auprès d'un particulier, il est ici appelé que cette demande spécifique devra rester ponctuelle (circuit de livraison non traditionnel, les livraisons étant normalement opérées chez des professionnels). Elle sera étudiée par le Fournisseur et devra faire l'objet d'un accord spécifique. En cas d'accord, les conditions suivantes s'appliqueront :

- livraison du lundi au vendredi entre 8h et 17h
- frais de gestion additionnels pour un montant forfaitaire de 45 € net HT par commande
- en cas de non réception du colis, une seconde livraison pourra être demandée aux frais du Client (professionnel) ayant demandé la livraison à son client particulier.

En cas de livraison en dehors du territoire continental, c'est-à-dire sur une île, Corse comprise, le Fournisseur pourra appliquer des frais additionnels compte tenu du surcôût de la livraison.

LIVRAISONS SELON DES MODALITES NON STANDARDS

Les demandes de livraisons non standard donneront lieu à une étude de faisabilité (sans obligation pour le Fournisseur) et en cas d'accord, donneront lieu à une facturation spécifique en application de la grille tarifaire suivante :

Camion VL ou 20m³	100€
Camion avec hayon (dim max 2,4m, poids total max 500 kg) Marchandise mise à terre	50€
Camion avec hayon (dim max 2,4m, poids total max 500 kg) Marchandise acheminée sur lieu de stockage par transpalette	100€
Camion porteur	50€
Camion avec chariot embarqué	250€
Camion débâchable (3 côtés)	50€
RDV avant 5:00 et après 20:00	100€
Livraison allotie (étage/bâtiment)	150€

En cas de demande d'enlèvement des Produits par le Client sur la plateforme du Fournisseur, la demande doit être formulée dès la commande et acceptée expressément par le Fournisseur.

STOCKAGE TEMPORAIRE

Tout décalage de livraison demandé par le Client donnera lieu à une facturation de frais de stockage au-delà de 4 semaines. A compter de la 5ème semaine de stockage, le règlement complet de la facture sera dû et des frais logistiques de 80€ par semaine entamée seront dus. En cas de conditions de stockage spécifiques entraînant des frais additionnels (par exemple un Produit sur- mesure de très grande dimension ou des quantités importantes), ces frais logistiques pourront être augmentés à 120 € par semaine.

3.4. Réception des Produits

Le Client devra, en prenant possession des colis ou palettes, les vérifier en présence du transporteur. Ce contrôle doit notamment porter sur la qualité, les quantités, les emballages, l'état et les références des Produits et leur conformité par rapport à la commande et au bordereau de livraison.

Même si les emballages paraissent intacts, s'il y a avarie, manquant ou substitution, leur constatation devra être consignée sur le livre d'émargement du transporteur et ces réserves devront être confirmées par le Client, dans les trois jours de la réception, par lettre recommandée adressée au transporteur (art. L133-3 du Code du Commerce).

Toute livraison n'ayant pas fait l'objet de réserves auprès du transporteur dans les conditions énoncées ci-dessus sera considérée comme intégralement conforme et aucune déduction ne pourra être effectuée par le Client. Toute réclamation ne respectant pas ces conditions (envoi de la preuve des réserves faites au transporteur dans les formes légales requises) pourra être rejetée.

Il est rappelé que le Client peut refuser de prendre possession des Produits endommagés.

3.5 Transfert des risques

Le transfert des risques relatifs aux Produits s'opère dès que le transporteur arrive au point de livraison. Sauf accord préalable et écrit spécifique entre les Parties, les opérations de déchargement, et le cas échéant de chargement, sont à la charge et aux risques du Client.

Une fois les risques transférés, le Client est le gardien des Produits placés sous sa responsabilité, quel que soit le lieu de livraison. Il s'engage à prendre toutes les mesures utiles pour en assurer la parfaite protection et en prendre soin jusqu'au transfert intégral de propriété (Cf article 5) ou restitution (article 2.2). Il est également tenu de les assurer suffisamment, à ses frais, contre tous dommages, à leur valeur de remplacement.

4. PAIEMENT DES PRODUITS ET DES SERVICES

4.1.Délai de paiement

Les factures sont payables à 30 jours fin de mois à compter de la date d'émission de facture, sous réserve que la situation financière du Client le permette après analyse par le Fournisseur.

Pour la première commande, ainsi qu'en cas de doute sur la solvabilité du Client, d'antécédents de retards de paiement, de dépassement d'encours, ou de changement notable dans la situation du Client (incapacité, modification de sa société, nantissement de son fonds de commerce, etc...), le Fournisseur pourra exiger un paiement comptant à la commande (ou autre délai de paiement raccourci), ainsi que la mise en place de garanties.

Le règlement est réputé réalisé à la date à laquelle les fonds sont mis par le Client à la disposition du Fournisseur ou de son subrogé. Les termes de paiement convenus avec le Client ne peuvent être retardés sous aucun prétexte.

Aucun escompte ne sera accordé en cas de paiement anticipé.

4.2. Modalités de paiement

Le Client paiera les factures par Lettre de Change Relevé Directe (LCRD). A défaut de paiement par LCRD, il privilégiera les paiements par virement.

Le Client ne pourra en aucun cas recourir à la compensation, ni à aucune déduction sans l'accord écrit préalable du Fournisseur.

4.3. Retard de paiement

En cas de non-paiement à l'une des échéances par le Client, le Client encourt les conséquences suivantes :

- toutes les sommes dues par ce dernier deviennent immédiatement exigibles de plein droit ;
- le Fournisseur se réserve le droit de suspendre l'exécution des commandes en cours ;
- le Client est redevable de plein droit de pénalités de retard, correspondant au taux d'intérêt appliqué par la Banque Centrale Européenne à son opération de refinancement la plus récente majoré de 10 points de pourcentage ;
- le Client est redevable de plein droit d'une indemnité forfaitaire pour frais de recouvrement d'un montant de 40 € (décret n° 2012-1115 du 02 octobre 2012). Le Fournisseur pourra demander une indemnisation complémentaire, sur justification, en cas de frais de recouvrement supérieurs à 40 € ;
- le Fournisseur pourra revendiquer les Produits livrés en vertu de sa clause de réserve de propriété (Cf article 5 ci-après).

4.4. Paiement partiel et litige

En cas de litige opposant le Fournisseur et le Client sur un élément de la facture, le Client s'engage à respecter le droit applicable et à régler la partie de la facture non contestée, en ne retenant que le montant en litige.

5. RESERVE DE PROPRIETE DES PRODUITS

Les Produits livrés resteront la propriété exclusive du Fournisseur jusqu'au paiement intégral de leur prix par le Client. (ne constitue pas un paiement la remise de lettres de change ou d'autres titres créant une obligation de payer).

A défaut de paiement des Produits, le Fournisseur pourra, par simple lettre recommandée, mettre en demeure le Client de les restituer aux frais, risques et périls de ce dernier dans le délai de quarante-huit heures. Dans l'hypothèse où cette mise en demeure resterait infructueuse, le Fournisseur serait en droit d'opérer la reprise physique des Produits vendus, aux frais du Client. De plus le Client sera redevable des conséquences visées à l'article 4.3 ci-dessus.

En cas de procédure collective ouverte à l'encontre du Client (notamment redressement judiciaire ou liquidation judiciaire), le Fournisseur pourra revendiquer les Produits livrés dans le délai et selon les modalités prévues par la loi.

6. GARANTIES / OBLIGATIONS REGLEMENTAIRES

Le document « Conditions de garantie et de conformité / Zehnder Group France / Marques Acova, Zehnder et Zehnder Caladair », accessible en bas de page des sites internet www.zehnder.fr et www.acova.fr, fait partie intégrante des présentes CGVS et est joint en annexe ou disponible sur demande.

Il décrit les garanties applicables (garanties légales et commerciales), les recommandations pour une utilisation conforme, ainsi que la durée de disponibilité des pièces détachées et les numéros d'identifiant unique liés aux filières de Responsabilité Elargie des Producteurs.

7. PROPRIETE INTELLECTUELLE ET INDUSTRIELLE

Sauf accord spécifique écrit et préalable entre le Fournisseur et le Client, le Fournisseur est le seul titulaire, directement ou indirectement, des droits de propriété intellectuelle et industrielle le cas échéant, attachés aux Produits et Services, ainsi qu'à toute sa documentation technique, promotionnelle et institutionnelle (comprenant les notices descriptives, fiches techniques, schémas de pièces toutes vues, catalogues, etc...), et enfin à ses marques et logos.

Le Client est autorisé à reproduire les marques et logos du Fournisseur à condition de les utiliser et de les reproduire en respectant strictement la charte graphique du Fournisseur (respect de la qualité et du format notamment), à des fins de communication promotionnelle et de mise en avant des Produits et Services du Fournisseur. Le Client s'engage à ne faire aucune communication qui pourrait porter atteinte à l'image de marque du Fournisseur ou à l'intégrité de ses marques et logos. Tout acte de dénigrement ou portant atteinte à l'image du Fournisseur entrainera le versement de la somme de 5 000 € à titre de clause pénale, sans préjudice de toutes poursuites judiciaires et réparation du préjudice subi.

8. RESPONSABILITE

La responsabilité du Fournisseur pourra être engagée dans les conditions du droit commun, uniquement en réparation de tout préjudice matériel et direct subi par le Client du fait des seuls agissements du Fournisseur dans le cadre de ses obligations contractuelles, et ceci dans la limite du plafond d'assurance de Responsabilité Civile Professionnelle du Fournisseur. Le Fournisseur est également tenu de ses obligations au regard des garanties légales (Cf article 6).

La responsabilité du Fournisseur ne pourra en aucun cas être engagée dans les cas suivants :

- choix des Produits ou Services opéré par le Client : le Client reste responsable des informations transmises et de l'adéquation des Produits ou Services choisis à son besoin. Il lui appartient de poser toutes les questions utiles en amont avant de passer commande, et de consulter les spécialistes utiles le cas échéant (Bureau d'Etudes, Architecte, etc selon les projets). L'avis du Fournisseur ne saurait en aucun cas de substituer à l'avis des spécialistes compétents.
- dommages de nature esthétique, indirecte, et/ou immatérielle (comprenant les pertes d'exploitation, de chiffre d'affaires, de profit, de bénéfice, les pertes de jouissance, préjudice d'image, etc...).
- défectuosité du produit en dehors des cas de garantie prévus à l'article 6.
- garanties commerciales octroyées par le Client lui-même à ses propres clients (responsabilité du Client).

9. ETHIQUE

Le Groupe Zehnder attache une attention particulière au respect des principes fondamentaux en matière de droits de l'homme, droit du travail, respect de l'environnement, respect des règles de concurrence et lutte contre toute forme de corruption.

A ce titre, il a édité un « code de conduite Partenaires », accessible en bas de page de ses sites internet www.zehnder.fr et www.acova.fr et joint en annexe ou disponible sur demande. Tout Client et futur Client qui souhaite entrer en relation commerciale avec le groupe Zehnder (quelle que soit l'entité juridique concernée), s'engage à le respecter scrupuleusement dans son intégralité.

10. DONNEES PERSONNELLES

Zehnder Group France et toutes les sociétés du groupe Zehnder (« Zehnder ») s'engagent à respecter, à tout moment, les dispositions pertinentes en matière de protection des données. Zehnder est autorisée à collecter, traiter, utiliser et divulguer à toutes les fins liées à l'exécution du contrat ainsi qu'à des fins de marketing les données du personnel, des directeurs généraux et d'autres employés du partenaire contractuel, dans les limites du contrat respectif. De plus, Zehnder est expressément autorisée à trai ter les données concernant le client sous quelque forme que ce soit et à les transmettre aux entreprises du groupe ou à des parties tierces sises à l'étranger. Ces destinataires peuvent également se trouver dans des pays qui ne présentent pas un niveau de protection des données équivalent. La partie contractante consent expressément au transfert des données vers ces pays. Dans de tels cas, la protection des données au sein des entreprises du groupe ou de parties tierces est assurée par les clauses types de protection des données conformément à l'article 46, paragraphe 2, point c), du règlement général de l'UE sur la protection des données. La partie contractante reconnaît expressément avoir accordé son consentement et accepte que la société Zehnder Group France et les entreprises du groupe Zehnder lui demandent de leur fournir cette déclaration de consentement à tout moment.

Pour exercer votre droit d'accès, de modification, de rectification ou de suppression des données vous concernant, veuillez nous contacter à l'adresse suivante : Direction Juridique – 3 rue Bois Briard – Courcouronnes 91021 Evry cedex – juridique@zehndergroup.com.

11. FORCE MAJEURE ET IMPREVISION

La force majeure est constituée par la survenance d'un évènement imprévisible, extérieur et irrésistible, comprenant, sans que cette liste ne soit limitative : les actes de guerre, de terrorismes, les catastrophes naturelles, les grèves nationales, les lock-out, les pénuries nationales, européennes ou mondiales, les pandémies, les coupures de courant, etc…

Le Fournisseur sera libéré de ses obligations et aucune indemnisation ne pourra être demandée en cas de force majeure.

Le Fournisseur s'engage à informer le Client dès qu'il aura connaissance de la survenance d'un cas de force majeure l'empêchant d'honorer ses obligations.

En vertu des dispositions de l'article 1195 du code civil, qui demeurent intégralement applicables, il est rappelé qu'en cas de changement de circonstances imprévisibles lors de la conclusion du contrat rendant l'exécution excessivement onéreuse pour une partie qui n'avait pas accepté d'en assumer le risque, celle-ci peut demander une renégociation du contrat à son cocontractant.

12. DISPOSITIONS DIVERSES

Le Client s'engage à respecter toute la confidentialité requise sur l'ensemble des informations dont il aura accès dans le cadre des relations commerciales entre les Parties et à ne pas les divulguer aux concurrents du Fournisseur.

En cas de non-application d'une disposition par le Fournisseur, quelle qu'en soit la durée, cela ne vaut en aucun cas renonciation à s'en prévaloir ultérieurement.

En cas d'annulation par décision judiciaire ou évolution réglementaire d'une des dispositions des présentes CGVS, les autres dispositions demeurent applicables et le Fournisseur modifiera les présentes CGVS pour s'adapter au nouveau cadre requis.

Toutes les déclarations ou notifications officielles des Parties (par exemple modification de nom commercial, de statut, ou tout autre changement intervenu sur la société ayant un impact sur la relation commerciale en cours), s'effectueront par écrit recommandé avec accusé de réception à l'adresse de leurs sièges sociaux respectifs, à l'attention du représentant légal, en mettant en copie les interlocuteurs habituels.

Les échanges relevant de l'exécution normale de la commande seront opérés par courriers électroniques entre les interlocuteurs habituels des deux sociétés. En cas de modification de contact, chaque Partie s'engage à en informer au plus tôt l'autre Partie pour faciliter les échanges et éviter tout impact sur l'exécution d'une commande.

13.DROIT APPLICABLE ET RESOLUTION DES LITIGES

Le droit français s'applique aux relations entre le Fournisseur et le Client.

Le Fournisseur fait élection de domicile à son siège social : 3, Rue du Bois Briard – Courcouronnes 91021 Evry Cedex - France.

Dans l'hypothèse où un différend surviendrait portant sur la validité, interprétation, l'exécution ou la fin pour quelle que cause que ce soit des présentes CGVS, les Parties conviennent de rechercher toute solution amiable.

En cas d'échec de cette conciliation amiable, le différend sera soumis au Tribunal de Commerce d'Evry qui sera seul compétent, quel que soit le lieu de livraison, même en cas d'appel en garantie ou de pluralité des défendeurs.



